



NÁVOD NA POUŽITIE

Výkonný reproduktorový systém

Skôr, ako začnete reproduktor používať, starostlivo si prečítajte tento návod a uschovajte ho pre budúce použitie.

MODEL
RK8



MFL69941712

www.lg.com

Autorské práva © 2018 LG Electronics Inc. Všetky práva vyhradené.

Informácie o bezpečnosti

1

Začínáme



UPOZORNENIE: Z DÔVODU RIZIKA ZASIAHNUTIA ELEKTRICKÝM PRÚDOM NEOTVÁRAJTE KRYT (ANI ZADNÚ ČASŤ). VNÚTRI NIE SÚ ŽIADNE POUŽÍVATEĽOM OPRAVITEĽNÉ SÚČIASTKY. OPRAVU ZARIADENIA PRENECHAJTE KVALIFIKOVANÉMU ODBORNÍKOVÍ.

Symbol blesku so šípkou v rovnostrannom trojuholníku má upozorniť používateľa na prítomnosť neizolovaného nebezpečného napätia vnútri výrobku, ktoré môže byť dostatočnej veľkosti, aby predstavovalo nebezpečenstvo zasiahnutia osôb elektrickým prúdom.



Výkričník v rovnostrannom trojuholníku má upozorniť používateľa na prítomnosť dôležitých prevádzkových a údržbových (servisných) pokynov v literatúre priloženej k výrobku.



VÝSTRAHA: TENTO VÝROBOK NEVYSTAVUJTE DAŽĎU ANI VLHKOSTI, INAK HROZÍ NEBEZPEČENSTVO POŽIARU ALEBO ZASIAHNUTIA ELEKTRICKÝM PRÚDOM.

UPOZORNENIE: Zariadenie nesmie byť vystavené vode (kvapkajúcej alebo špliechajúcej) a nesmú sa naň klásať žiadne predmety naplnené tekutinou, napr. vázy.

VÝSTRAHA: Zariadenie neumiestňujte do obmedzeného priestoru, napr. do knižnice a pod.

UPOZORNENIE: V blízkosti tohto produktu nepoužívajte vysokonapäťové zariadenia (napr. elektrickú mucholapku). Tento výrobok môže v dôsledku zasiahnutia elektrickým prúdom fungovať nesprávne.

UPOZORNENIE: Neblokujte žiadne ventilačné otvory. Zariadenie umiestnite v súlade s pokynmi výrobcu.

Medzery a otvory v skrinke slúžia na vetranie a zabezpečenie spoľahlivej prevádzky výrobku a chránia ho pred prehriatím. Otvory nikdy neblokujte umiestnením prístroja na posteľ, pohovku, koberec alebo podobný povrch. Tento výrobok sa nemá ukladať do uzatvoreného priestoru (napr. do knižnice alebo regálu), kde nie je zabezpečené dostatočné prúdenie vzduchu, alebo sa majú dodržať pokyny výrobcu.

POZNÁMKA: Bezpečnostné údaje, vrátane identifikačných údajov produktu a parametrov napájania, nájdete na hlavnom štítku výrobcu, ktorý sa nachádza na ploche v spodnej časti zariadenia, prípadne na inej ploche zariadenia.

UPOZORNENIE týkajúce sa napájacieho kábla

Elektrická zástrčka plní funkciu odpájacieho zariadenia. V prípade tiesňovej situácie musí byť elektrická zástrčka okamžite dostupná.

Ak si chcete byť istý aktuálnymi požiadavkami, naštudujte si stránku s technickými parametrami v používateľskej príručke.

Nepreťažujte elektrické zásuvky. Preťažené elektrické zásuvky, uvoľnené alebo poškodené elektrické zásuvky, predlžovacie káble, rozstrapkané napájacie káble alebo poškodené či prasknuté izolácie vodičov sú nebezpečné. Ktorákoľvek z týchto podmienok môže viesť k zásahu elektrickým prúdom alebo požiaru. Pravidelne kontrolujte kábel svojho zariadenia a ak jeho vzhľad vypovedá o poškodení alebo strate náležitých vlastností, odpojte ho, zariadenie prestaňte používať a v autorizovanom servisnom stredisku si nechajte kábel vymeniť za príslušný náhradný diel. Napájací kábel chráňte pred fyzickým a mechanickým poškodením, napr. v dôsledku prekrúcania, zalomenia, stlačenia, zachytenia do dverí, prípadne následkom toho, že sa po kábli chodí. Výnimočnú pozornosť venujte zástrčkám, elektrickým zásuvkám a miestu, kde kábel vychádza zo zariadenia.

Toto zariadenie je vybavené prenosnou batériou alebo akumulátorom.

Ako bezpečne odstrániť batérie alebo akumulátor zo zariadenia:

Ak chcete odstrániť staré batérie alebo akumulátor, postupujte podľa krokov v opačnom poradí. Aby sa predišlo kontaminácii životného prostredia a ohrozeniu zdravia ľudí a zvierat, musia byť staré batérie alebo akumulátor vložené do vhodnej nádoby na určených zberných miestach. Batérie a akumulátor nevyhadzujte spolu s ostatným odpadom. Odporúča sa, aby ste batérie alebo akumulátory používali v miestnych, voľných náhradných systémoch (nemusi byť dostupné vo vašej oblasti). Batérie alebo akumulátor by nemali byť vystavené nadmernému teplu, ako je napríklad slnečné žiarenie, oheň a podobne.

UPOZORNENIE: Na prístroj nekladte žiadne zdroje otvoreného ohňa, napríklad zapálené sviečky.

Symbody

~	Odkazuje na striedavý prúd (AC).
---	Odkazuje na jednosmerný prúd (DC).
☐	Odkazuje na zariadenie triedy II.
⏻	Odkazuje na režim stand-by.
I	Odkazuje na "ZAPNUTÉ" (napájanie).
⚡	Odkazuje na nebezpečné napätie.

Obsah

1 Začínáme

- 2 Informácie o bezpečnosti
- 4 Obsah
- 6 Jedinečné funkcie
- 7 Požiadavky na prehráateľný súbor
 - 7 – Požiadavky na hudobné súbory
 - 7 – Kompatibilné USB zariadenia
 - 7 – Požiadavky na USB zariadenia
- 8 Diaľkový ovládač
- 10 Predný panel
- 12 Zadný panel

2 Pripojenie

- 13 Ako pripojiť feritové jadro
 - 13 – Pripovenie feritového jadra k napájaciemu káblu a káblom reproduktorov
- 14 Pripojenie k reproduktorom
 - 14 – Pripojenie káblov svetiel reproduktorov k jednotke
- 15 Pripojenie voliteľných zariadení
 - 15 – Pripojenie AUX IN
 - 15 – Pripojenie PORT. IN
 - 15 – Počúvanie hudby z prenosného prehrávača alebo externého zariadenia
- 16 – Pripojenie USB
- 16 – Pripojenie antény

3 Ovládanie

- 17 Základné operácie
 - 17 – Ovládanie CD/USB
 - 17 – Automatické prehrávanie
 - 18 – Výber priečinka a MP3/WMA súboru
 - 19 – Zmazanie súboru/priečinku alebo formátovanie
- 19 Efekt prehrávania
 - 19 – DJ EFFECT
 - 19 – SCRATCH
 - 20 – AUTO DJ
 - 20 – DJ PRO
 - 21 – DJ LOOP
 - 21 – PARTY THRUST
- 22 Použitie bezdrôtovej technológie Bluetooth®
 - 22 – Počúvanie hudby uloženej na zariadeniach Bluetooth
- 25 Použitie aplikácie Music Flow Bluetooth
 - 25 – O aplikácii „Music Flow Bluetooth“
 - 25 – Nainštalujte si aplikáciu „Music Flow Bluetooth“ do svojho zariadenia Bluetooth
 - 26 – Aktivujte Bluetooth pomocou aplikácie „Music Flow Bluetooth“
- 27 Funkcie rádia
 - 27 – Počúvanie rádia
 - 27 – Vylepšenie nekvalitného príjmu FM
 - 27 – Predvolené nastavenie rozhlasových staníc
 - 27 – Vymazanie všetkých uložených staníc
 - 28 – Zobrazenie informácií o rozhlasovej stanici
- 29 Nastavenie zvuku
 - 29 – Nastavenie režimu zvuku
 - 29 – Nastavenie USEREQ
- 30 Pokročilé funkcie
 - 30 – Nahrávanie na USB
 - 32 – Prehrávanie JUKE BOX
- 33 Ostatné funkcie
 - 33 – Dočasné vypnutie zvuku
 - 33 – Režim CHILDSAFE
 - 33 – DEMO
 - 33 – Pokračovanie po zastavení

- 34 – Používanie mikrofónu
- 36 – LIGHTING
- 37 – Nastavenie časovača spánku
- 37 – Stlmenie
- 37 – Automatické vypnutie
- 38 – AUTO POWER zapnuté.
- 38 – Zmena automatickej funkcie
- 39 Nastavenie hodín
- 39 – Nastavenie hodín pomocou aplikácie „Music Flow Bluetooth“
- 39 – Používanie prehrávača ako budíka
- 40 LG Sound Sync
- 41 Pripojenie WIRELESS PARTY LINK

4 Riešenie problémov

- 42 Riešenie problémov
- 42 – Všeobecné

5 Príloha

- 44 Všeobecné technické údaje
- 45 Technické údaje reproduktorov
- 45 Ochranné známky a licencie
- 46 Údržba
- 46 – Poznámky k diskom
- 46 – Manipulácia s jednotkou

1

2

3

4

5

Jedinečné funkcie

Bluetooth®

Umožňuje počúvanie hudby uloženej vo vašom **Bluetooth** zariadení.

Prenosný vstup

Umožňuje počúvanie hudby z prenosného zariadenia (MP3 prehrávač, notebook atď.).

Efekty prehrávania

Umožňuje počúvanie hudby s rôznymi zvukovými efektmi a efektmi prehrávania.

Nahrávanie priamo na USB

Umožní nahrávanie hudby na vaše USB zariadenie.

Music Flow Bluetooth

Music Flow Bluetooth je aplikácia navrhnutá na ovládanie niektorých najnovších zvukových zariadení značky LG. (strana 24)

LG Sound Sync

Reguluje úroveň hlasitosti tejto jednotky pomocou diaľkového ovládača LG televízora, ktorý je kompatibilný s funkciou LG Sound Sync.

Požiadavky na prehráateľný súbor

Požiadavky na hudobné súbory

Kompatibilita súborov MP3/WMA s touto jednotkou je obmedzená nasledovne:

- Vzorkovacia frekvencia: od 32 až 48 kHz (MP3), od 32 až 48 kHz (WMA)
- Bitový tok: od 32 do 320 kb/s (MP3), od 40 do 192 kb/s (WMA)
- Maximálne súbory: USB: 2000
- Maximálne priečinky: USB: 200
- Prípony súborov: „.mp3“/„.wma“
- Určité súbory MP3/WMA sa nemusia dať prehrať v závislosti od typu alebo formátu daného súboru.

Kompatibilné USB zariadenia

- MP3 prehrávač: Prehrávač MP3 typu Flash.
- USB Flash kľúč: Zariadenia, ktoré podporujú formát USB 2.0 alebo USB1.1.
- Funkcia USB tejto jednotky nepodporuje niektoré USB zariadenia.

Požiadavky na USB zariadenia

- Zariadenia, ktoré po pripojení k počítaču vyžadujú inštaláciu ďalšieho programu alebo ovládača, nie sú podporované.
- Nevyberajte USB zariadenie, pokiaľ pracuje.
- Prehľadanie veľkokapacitného USB zariadenia môže trvať aj niekoľko minút.
- Ak chcete zabrániť strate údajov, zálohujte všetky dáta.
- Ak používate predlžovací USB kábel alebo USB rozbočovač, USB zariadenie sa nemusí rozpoznať.
- Používanie systému súborov NTFS nie je podporované. (Sú podporované len systémy súborov FAT (16/32).)
- Táto jednotka dokáže rozpoznať až 2000 súborov.
- Externé pevné disky, čítačky kariet, uzamknuté zariadenia ani USB zariadenia typu pevného disku nie sú podporované.
- USB port tejto jednotky nie je možné pripojiť k počítaču. Zariadenie sa nemôže používať ako pamäťové zariadenie.
- Niektoré USB zariadenia nemusia s touto jednotkou fungovať.

Predný panel

1

Začínáme

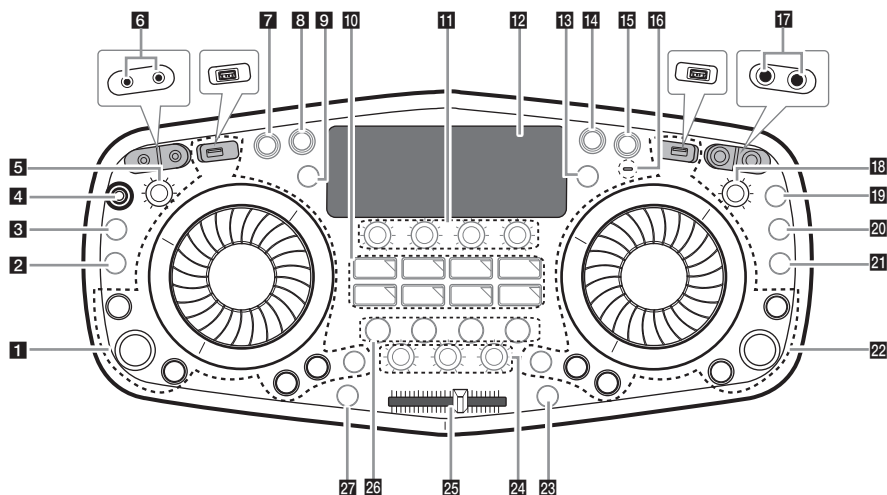

1 STRANA A/1

Port USB 1

Po pripojení USB zariadenia môžete prehrávať zvukové súbory.

Otočný volič **DJ SCRATCH / SEARCH & MULTI** (1)

- Otáčaním v smere a proti smeru hodinových ručičiek vytvára zvukový efekt podobný skrečovaniu platne.
- Služí na vyhľadanie súboru alebo priečinka.
- Služí na výber režimu osvetlenia.
- Služí na výber čísla predvolby.

⏮ / ⏭ (Preskočiť/Hľadať)

- Umožňuje preskočiť dozadu alebo dopredu.
- Vyhľadávanie časti v súbore.
- Služí na výber rozhlasových staníc.

⏸ (Prehrať/Pozastaviť)

- Služí na spustenie alebo pozastavenie prehrávania.
- Výber režimu Stereo/Mono.

OK / INFO

- Služí na výber priečinka počas vyhľadávania súboru.
- Stlačením a podržaním tlačidla **OK/INFO** je možné zobraziť informácie o hudbe. Súbor MP3 často obsahuje ID3 tag. Tento tag uvádza informácie o názve, interpretovi, albume alebo čase.
- Stlačením a podržaním tlačidla **OK/INFO** je možné zobraziť názov Bluetooth zariadenia v režime **BLUETOOTH READY**.
- Stlačením a podržaním tlačidla **OK/INFO** je možné zobraziť názov pripojeného Bluetooth zariadenia režimu.

SEARCH

Vyhľadáva ďalší/predchádzajúci súbor alebo ďalší/predchádzajúci priečinok po opakovanom stlačení tlačidla **SEARCH**. (iba pre vstup USB 1)

DJ LOOP

Služí na výber režimu DJ LOOP (len pre vstup USB 1).

(Režim DJ LOOP môžete používať počas prehrávania USB.)

2 PRESET

Toto tlačidlo stlačte, ak chcete uložiť/vyhľadať/vymazať rozhlasové stanice.

(Služí na výber čísla predvolby rozhlasovej stanice otočným voličom **DJ SCRATCH / SEARCH & MULTI**.)

3 H/P MODE

Stlačením tohto tlačidla vyberiete režim monitorovania pomocou slúchadiel.

4 ANTENNA (FM)

5 H/P VOLUME

Služí na nastavenie hlasitosti slúchadiel.

6 Konektor (Slúchadlá)

Konektor **PORT**. (prenosné zariadenie) **IN**

7 (pohotovostný režim)

Služí na zapnutie alebo vypnutie napájania

8 USB REC / DEMO

- Nahrávanie na USB.
- Nahrávanie zastavíte stlačením a podržaním na 3 sekundy.
- Keď vo vypnutom stave stlačíte **USB REC / DEMO**, zobrazí sa režim DEMO.

9 LIGHTING

- Služí na výber svetelných efektov.
- Stlačením a podržaním zapnete/vypnete blikajúce osvetlenie.

10 / CLUB, / DRUM, / USER (DJ PRO)

Služí na výber režimu CLUB, DRUM alebo USER pre mixovanie.
(Ak chcete použiť efekt USER, musíte zaregistrovať zdroj prostredníctvom aplikácie „Music Flow Bluetooth“)

1, 2, 3, 4, 5, 6, 7, 8 (DJ PRO PAD)

Stlačte požadovanú zvukovú plochu.

11 DJ EFFECT LEVEL

Vyberie požadovanú úroveň efektu DJ EFFECT LEVEL.

BASS / MIDDLE / TREBLE (USER EQ)

Slúži na výber zvukového efektu, ktorý ste si vytvorili sami.

12 Okno displeja

13 AUTO DJ / REPEAT

Slúži na výber režimu AUTO DJ, opakovania alebo náhodného poradia.

14 F (Funkcia)

Vyberie funkciu a vstupný zdroj.

Zdroj signálu/Funkcia	Displej
USB	USB1 / USB2
Vstup z prenosného zariadenia	PORTABLE
Bluetooth	BLUETOOTH
Synchronizácia zvuku LG Sound Sync (Bezdrôtová)	LG TV
Rádio	RADIO (FM)

15  **WIRELESS LINK**

- Slúži na výber voľby MAIN alebo OTHER v režime WIRELESS PARTY LINK.
- Umožňuje aktivovať alebo deaktivovať režim WIRELESS PARTY LINK.

16 CHARGE

Indikátor nabíjania batérie

17 Konektor MIC (mikrofón) 1 / 2

18 MIC (mikrofón) VOLUME

Slúži na nastavenie hlasitosti mikrofónu.

19 ECHO

Slúži na výber režimu ECHO.

20 VOCAL EFFECTS

Slúži na výber režimu VOCAL EFFECTS.

21 VOICE CANCELLER

Umožňuje vám potlačiť vokálnu linku počas prehrávania hudby z rôznych vstupných zdrojov.

22 STRANA B/2

Port USB 2

- Po pripojení USB zariadenia môžete prehrávať zvukové súbory.
- Pomocou tohto portu môžete nabíjať mobilné zariadenie.

**Poznámka**

- Mobilné zariadenie sa môže nabíjať iba v pohotovostnom režime.
- Niektoré mobilné zariadenia sa nesmú nabíjať.

Otočný volič DJ SCRATCH / SEARCH & MULTI (2)

- Otáčaním v smere a proti smeru hodinových ručičiek vytvára zvukový efekt podobný skrečovaniu platne.
- Slúži na vyhľadanie súboru alebo priečinka.
- Slúži na výber režimu osvetlenia.
- Slúži na výber čísla predvoľby.

KK / **▷** (Preskočiť/Hľadať)

- Umožňuje preskočiť dozadu alebo dopredu.
- Vyhľadávanie časti v súbore (iba pre vstup USB 2)

▷ (Prehrať/Pozastaviť)

Spustí alebo pozastaví prehrávanie. (iba pre vstup USB 2)

OK / INFO

- Slúži na výber priečinka počas vyhľadávania súboru.

- Stlačením a podržaním tlačidla **OK/INFO** je možné zobraziť informácie o hudbe. Súbor MP3 často obsahuje ID3 tag. Tento tag uvádza informácie o názve, interpretovi, albume alebo čase.

- Stlačením a podržaním tlačidla **OK/INFO** je možné zobraziť názov Bluetooth zariadenia v režime PRIPRAVENÉ NA BLUETOOTH.

- Stlačením a podržaním tlačidla **OK/INFO** je možné zobraziť názov pripojeného Bluetooth zariadenia Bluetooth režime.

SEARCH

Vyhľadáva ďalší/predchádzajúci súbor alebo ďalší/predchádzajúci priečinok po opakovanom stlačení tlačidla **SEARCH** (len pre vstup USB 2).

DJ LOOP

Slúži na výber režimu DJ LOOP (len pre vstup USB 2).

(Režim DJ LOOP môžete používať počas prehrávania USB.)

23 MIX

Slúži na zmiešavanie zvuku.

24 TEMPO A / B

Nastavuje TEMPO vo funkcii USB.

MASTER VOL.

Nastaví hlasitosť reproduktora.

25 CROSS FADER

Slúži na nastavenie hlasitosti zvuku mixovaných súborov pri používaní funkcie MIX po stlačení tlačidla **MIX**.

26 SOUND EFFECT / BASS BLAST

- Slúži na výber zvukových efektov.

- Stlačením a podržaním vyberiete priamo efekt BASS.

DJ EFFECT

Slúži na výber požadovanej funkcie DJ EFFECT.

USER EQ

Výber zvukového efektu, ktorý ste si sami vytvorili.

KEY CHANGER

Slúži na zmenu tóniny vzhľadom na váš hlasový rozsah.

27 AUTO SYNC

Keď používate funkciu MIX, môžete synchronizovať tempo audio súborov, ktoré sa prehrávajú na vstupe USB 1 a USB 2 stlačením **AUTO SYNC**.

Zadný panel

1

Začínáme

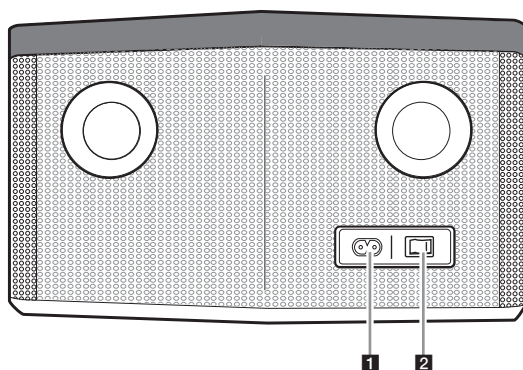

1 Konektor vstupného napájania



Poznámka

Pred použitím zariadenie úplne nabite.

2 Spínač **Battery ON / OFF**

Slúži na zapnutie alebo vypnutie batérie
(Batéria sa dá nabíjať aj v čase, keď je zariadenie
vo vypnutom stave (OFF).)

Prenos zariadenia

Zariadenie má remienok takže ho môžete jednoducho presúvať.

1. Pripevnite remienok k uchyteniu na zariadení.

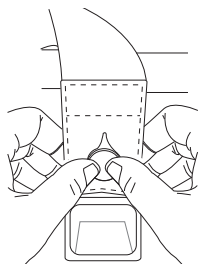

2. Prispôbte si dĺžku remienka.

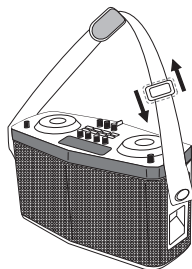

Upozornenie

- Dajte pozor, aby vám pri prenášaní zariadenie nespadlo.
- Zariadenie prenášajte až po odpojení všetkých zapojených káblov.
- Neumiestňujte zariadenie do nestabilnej polohy a umiestnite ho do bezpečnej vzdialenosti od dosahu detí.
- Dajte pozor, aby vám zariadenie nespadlo. V opačnom prípade môže dôjsť k poruche a spôsobiť zranenie osoby a / alebo poškodenie majetku.

Zapojenie napájania

Pripojte túto jednotku k napájaciemu zdroju pomocou dodanej napájacej šnúry pre striedavý prúd (AC).

1. Pripojte dodanú napájaciu šnúru pre striedavý prúd (AC) k tejto jednotke.
2. Pripojte napájaciu šnúru pre striedavý prúd (AC) do zásuvky pre striedavý prúd (AC).

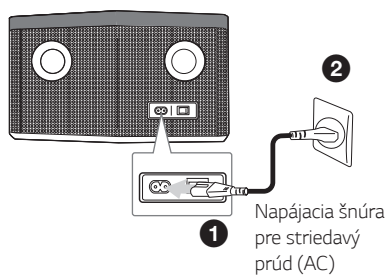

3. Zapnite spínač ON/OFF (ON).

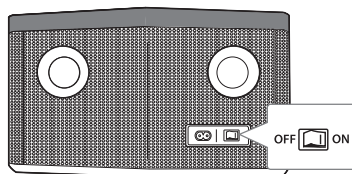

! Poznámka

- Ak je úroveň nabitia batérie veľmi nízka, zariadenie sa nezapne ani po zapnutí (ON) vypínača ON/OFF.
- Ak je úroveň nabitia batérie nízka, táto jednotka často zobrazí stav LOW BATTERY PLEASE CHARGE. Ak sa úroveň nabitia batérie zníži ešte viac, táto jednotka sa automaticky vypne.
- Predchádzajúce nastavenie nie je možné uložiť pri vypnutom spínači ON/OFF (OFF).
- Predchádzajúce nastavenie sa nemusí uložiť, keď sa vypne napájanie jednotky alebo ak je slabá batéria.

Nabíjanie batérie

Táto jednotka má zabudovanú batériu.

- Po pripojení napájacej šnúry pre striedavý prúd (AC) sa batéria začne nabíjať.
- Ak je indikátor nabíjania batérie červený, znamená to, že sa batéria práve nabíja.
- Červené LED svetlo zhasne, ak je batéria plne nabitá.
- Ak je úroveň nabitia batérie nízka, na displeji trikrát za minútu bliká "LOW BATTERY PLEASE CHARGE" a červené LED svetlo bliká nepretržite.
- Batériu nabíjajte po dobu približne 14 hodín predtým, ako ju použijete po prvýkrát.



Poznámka

- Prevádzkový čas je približne 10 hodín. (Na základe úplného nabitia batérie, nepretržitého prehrávaniu použitím 50 % úrovne hlasitosti a vypnutého svetla, Ekvalizér: štandardný). Môže sa líšiť v závislosti na stave batérie a prevádzkových podmienkach.
- Ak máte počas nabíjania zapnutú hudbu, nabíjanie bude trvať dlhšie.
- Po vybití batériu úplne nabite podľa odporúčaného času.

Pripojenie voliteľných zariadení

Pripojenie PORT. IN

Výstup (slúchadlá alebo linkový výstup) prenosného zariadenia (MP3 alebo PMP a pod.) pripojte ku konektoru **PORT. IN** (3,5 mm).

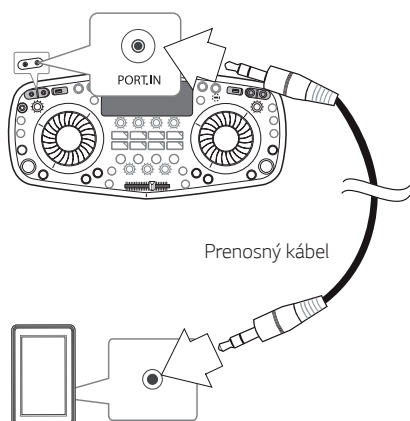

MP3 prehrávač atď.

! Poznámka

Funkcia PORTABLE sa zapne automaticky, keď prenosné zariadenie pripojíte na vstupný konektor **PORT. IN**.

Pripojenie USB

Pripojte USB zariadenie (alebo MP3 prehrávač atď.) k USB portu na jednotke.

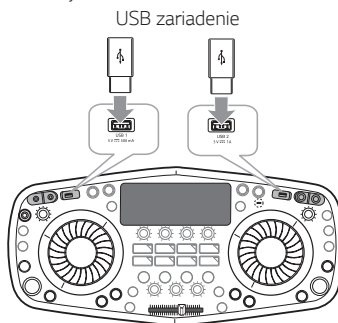

! Poznámka

Odpojenie USB zariadenia od jednotky:

1. Odstraňovanie USB zo zariadenia.
2. Odpojte zariadenie USB od jednotky.

Počúvanie hudby z prenosného prehrávača alebo externého zariadenia

Jednotku je možné použiť na prehrávanie hudby z mnohých typov prenosných prehrávačov alebo externých zariadení.

1. Pripojte prenosný prehrávač ku konektoru **PORT. IN** na jednotke.
2. Zapnite napájanie stlačením tlačidla .
3. Pre zvolenie funkcie PORTABLE stlačte **F**.
4. Zapnite prenosný prehrávač a začnite prehrávať.

Základné operácie

Ovládanie USB

1. Zapojte USB do USB portu.
2. Vyberte USB funkciu stlačením **F** na zariadení.

Funkcia	Použitie funkcie
Prehrávanie	Na zariadení stlačte ▶▶ .
Pozastavenie	Počas prehrávania na zariadení stlačte ▶▶ .
Vyhľadávanie časti v rámci skladby/súboru	Počas prehrávania stlačte a podržte ◀◀/▶▶ a uvoľnite ho v okamihu, ktorý chcete počúvať.
Preskočenie na nasledujúcu/predchádzajúcu skladbu/súbor	Stlačením ▶▶ na zariadení prejdete na ďalší súbor. Pri prehrávaní kratšom ako 2 sekundy sa po stlačení ◀◀ na zariadení vrátite na predchádzajúci súbor. Po prehrávaní dlhšom ako 3 sekundy sa po stlačení ◀◀ na zariadení vrátite na začiatok súboru.
Opakované alebo náhodné prehrávanie	Na zariadení opakovane stlačte tlačidlo AUTO DJ / REPEAT . Podrobnosti o zmene zobrazenia nájdete v poznámke.

! Poznámka

- Displej sa bude meniť v nasledujúcom poradí.

USB
AUTO DJ RANDOM
AUTO DJ SEQUENTIAL
REPEAT ONE
REPEAT FOLDER
REPEAT ALL
RANDOM
OFF

- Funkcia REPEAT môže byť použitá po zmene zobrazenia funkcie AUTO DJ.
- Aj po reštartovaní jednotky alebo zmene funkcie môžete počúvať hudbu od miesta posledného prehrávania.
- Názov ďalšieho súboru sa zobrazuje každých 30 sekúnd. (Okrem RANDOM prehrávania, AUTO DJ RANDOM prehrávania, posledného súboru v zozname atď.)
- Auto DJ: Auto DJ spája koniec jednej piesne so začiatkom ďalšej pre súvislé prehrávanie. Vyrovnáva hlasitosť medzi súbormi pre neprerušené prehrávanie.
- Režim AUTO DJ nepodporuje vyhľadávanie sekcie v súbore.
- AUTO DJ nie je podporovaný v hudobnom súbore, ktorý je kratší ako 60 sekúnd.

Automatické prehrávanie

Keď je zapojené USB,

- Ak stlačíte **▶||** na STRANE A/1, funkcia sa zmení na USB 1 a spustí sa prehrávanie. (Okrem funkcie Bluetooth / Tuner)
- Ak stlačíte **▶||** na STRANE B/2, funkcia sa zmení na USB 2 a spustí sa prehrávanie. (Okrem režimu MIXER ON)



Poznámka

- Keď je zapojené USB,
 - Funkcia sa zmení na USB 1 ak na STRANE A/1 na zariadení stlačíte tlačidlo **⏮/⏭**, VYHLADÁVAŤ. (Okrem funkcie Bluetooth / Tuner)
 - Funkcia sa zmení na USB 2 ak na STRANE B/2 na zariadení stlačíte tlačidlo **⏮/⏭**, VYHLADÁVAŤ. (Okrem režimu MIXER ON)

Výber priečinka a MP3/WMA súboru

1. Stlačte **SEARCH** a prechádzajte cez funkcie **DJ SCRATCH / SEARCH & MULTI**, kým sa neobjaví požadovaný súbor. Na prehľadávanie súboru môžete znovu použiť tlačidlo **SEARCH**.
2. Stlačte tlačidlo **OK / INFO** alebo **DI**, čím spustíte prehrávanie zvoleného súboru. Počas prehľadávania súboru stlačte tlačidlo **OK / INFO**, ktorým zvolíte položku v súbore. Potom znovu stlačte **OK / INFO** alebo **DI**. Začne sa prehrávanie zvolenej položky.

! Poznámka

- Priečinky/súbory na CD/USB sú rozpoznávané tak, ako je uvedené nižšie.

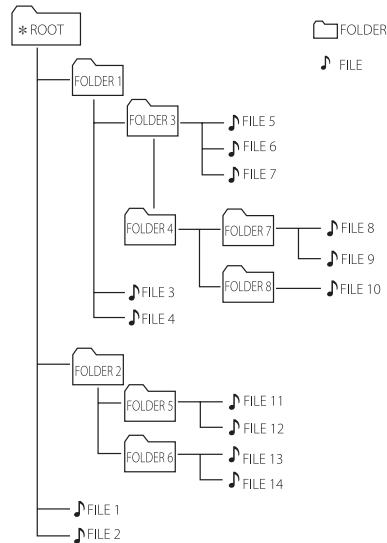

- Ak v priečinku nie sú žiadne súbory, priečinok sa nezobrazí.
- Priečinky sa budú zobrazovať v nasledovnom poradí:
ROOT → FOLDER 1 → FOLDER 3 →
FOLDER 7 → FOLDER 8 → FOLDER 5 →
FOLDER 6
- Súbory sa budú prehrávať po jednom v poradí od 🎵 súboru č. 1 po 🎵 súbor č. 14.
- Priečinky a súbory budú uvádzané v poradí nahrávania a môžu byť v závislosti od okolností nahrávania uvedené iným spôsobom.

*ROOT: Prvá obrazovka, ktorú uvidíte, keď počítač rozpozná zariadenie CD/USB, je "ROOT".

Efekt prehrávania

Jednotka podporuje rôzne zvuky a efekty prehrávania: DJ EFFECT, SCRATCH, DJ PRO, DJ LOOP, TEMPO, MIX, AUTO SYNC.

DJ EFFECT

S ním si môžete vychutnať efekt DJ EFFECT so zvukovými efektmi Flanger/Phaser/Wah/Delay.

1. Pre voľbu požadovaného efektu DJ EFFECT (FLANGER, PHASER, WAH, DELAY, OFF) stlačte na zariadení tlačidlo **DJ EFFECT**.
2. Otáčajte ovládačom **DJ EFFECT LEVEL** na zariadení v smere hodinových ručičiek alebo proti smeru hodinových ručičiek, aby ste nastavili DJ EFFECT medzi 0 a 15



Poznámka

- Po stlačení tlačidla DJ EFFECT sa na 3 sekundy zobrazí režim **DJ EFFECT**.
- Aktuálna úroveň miery sa zobrazí pri nastavovaní miery.
- Ak sa funkcia zmení alebo sa jednotka vypne a zapne, režim DJ EFFECT s DJ EFFECT sa vypne.

SCRATCH

Môžete počúvať a zmiešavať zvukové efekty SCRATCH.

Otáčaním ovládača **DJ SCRATCH / SEARCH & MULTI** namixujete zvuk škrabancov.

- Efekt škrabancov počujete v závislosti od smeru, ktorým otáčate ovládačom **DJ SCRATCH / SEARCH & MULTI**.

DJ PRO

Umožňuje vám miešať zvukové efekty CLUB, DRUM alebo USER. V každom režime sú k dispozícii maximálne 8 zvukové efekty.

1. Stlačte a podržte tlačidlo **DJ PRO (/ CLUB, / DRUM alebo / USER)** a zvolte požadované zvukové efekty DJ PRO.
2. Stlačte **DJ PRO** blok (**1, 2, 3, 4, 5, 6, 7, 8**) pre požadovaný zvuk vášho zariadenia.



Poznámka

- Ak chcete používať funkcie USER, pomocou aplikácie „Music Flow Bluetooth“ musíte zaregistrovať zdroj. Ak na USER nezaregistrujete zdroj, na displeji sa zobrazí „EMPTY“ alebo „NO SOUND“.
- Počiatočný režim DJ Pro je zvukovým efektom CLUB.
- Po stlačení tlačidla **DJ PRO (/ CLUB, / DRUM alebo / USER)** sa na 3 sekundy zobrazí režim DJ Pro.
- Ak na zariadení stlačíte **DJ PRO** blok (**1, 2, 3, 4, 5, 6, 7, 8**), začne sa zmiešavať zvuk DJ PRO.
- Aktuálne prehrávaný zvuk DJ PRO sa vypne, ak stlačíte iný blok **DJ PRO (1, 2, 3, 4, 5, 6, 7, 8)** na zariadení, ktoré sa nachádza v režime DJ PRO, a ozve sa zvolený zvuk DJ PRO.

DJ LOOP

Určité časti zvuku (približne 1 sekunda) sa prehrávajú opakovane (len pri režimoch USB)

Počas prehrávania na zariadení stlačte a podržte tlačidlo **DJ LOOP** v požadovanom bode. Pri uvoľnení tlačidla sa funkcie DJ LOOP zruší.



Poznámka

Táto funkcia sa zruší po 10 opakovaníach alebo po uvoľnení tlačidla **DJ LOOP** na zariadení.

TEMPO

Môžete nastaviť tempo pre USB funkciu 1 alebo 2 od 50 (MIN) do 150 (MAX).

Otáčajte **TEMPO A** a nastavte tempo pre USB 1.

Otáčajte **TEMPO B** a nastavte tempo pre USB 2.



Poznámka

Ak zariadenie vypnete, tempo sa nastaví na 100.

MIX

Môžete zmiešať rôzne zvuky.

1. Stlačte **MIX**. Zobrazí sa hlásenie „MIXER ON“. Vyberte požadovanú funkciu pre SIDE A/1 a prehrajte ju. Mix je dostupné vo všetkých funkciách okrem USB 2.
2. Zasuňte zariadenie USB do portu USB 2 počas prehrávania a prehrajte jeho obsah. SIDE B/2 je nastavená ako funkcia USB 2.
3. Posúvajte Mix fader a nastavte úroveň miešaného zvuku. Ak ho posuniete doľava, zníži sa hlasitosť SIDE B/2. Ak ho posuniete doprava, zníži sa hlasitosť SIDE A/1.



Poznámka

- V režime MIXER ON
 - Môžete nastaviť tempo pre USB funkciu 1 alebo 2.
 - If you press **◀/▶**, **▶** on the unit, it works only for each side.
 - Môžete použiť H/P MODE (strana 35)
- Ak vypnete jednotku počas zmiešavania, režim MIX sa VYPNE.

AUTO SYNC

Ak použijete zmiešavanie, môžete synchronizovať tempo zvukových súborov, ktoré sa prehrávajú na USB 1 a USB 2 tak, že stlačíte **AUTO SYNC**.

Ak to chcete zastaviť, dvakrát stlačte **AUTO SYNC**.

! Poznámka

- Tempo prehrávanej hudby na USB1 sa synchronizuje s tempom na USB2.
- TEMPO A nebude fungovať, keď je AUTO SYNC zapnutý.
- Ak sa funkcia zmení, funkcia AUTO SYNC sa zruší.
- V prípade uvedenom nižšie sa môže vyskytnúť chyba AUTO SYNC v závislosti od zvukového zdroja.
 - Tichá časť na začiatku skladby.
 - Intro alebo mostová časť, v ktorej sa objaví niekoľko hudobných nástrojov.
 - V prípadoch, kde sa rýchlosť alebo tempo prehrávania skladby zmení.
 - V prípade, že sa poskytnú údaje pre BPM v reálnom čase, nie na začiatku skladby.
- Ak sa skladba prehráva príliš rýchlo alebo pomaly, stlačte a podržte **AUTO SYNC**. Zobrazí sa „AUTO SYNC/RE-ANALYZING“
- AUTO SYNC je dostupné len vtedy, keď sa zvolí USB 1 pre SIDE A/1 a USB 2 pre SIDE B/2 v režime MIXER ON a keď sa prehráva obsah obidvoch zariadení.

Použitie bezdrôtovej technológie Bluetooth®

O technológii Bluetooth

Bluetooth je bezdrôtová komunikačná technológia s krátkym dosahom.

Zvuk sa môže prerušiť, keď je spojenie rušené ďalšími elektronickými vlnami alebo ak pripojíte **Bluetooth** v iných miestnostiach.

Pripojenie jednotlivých zariadení pomocou bezdrôtovej technológie **Bluetooth** nie je spoplatňované. Mobilný telefón s bezdrôtovou technológiou **Bluetooth** možno ovládať cez Cascade, ak sa na pripojenie použije bezdrôtová technológia **Bluetooth**.

- etc.
- Verzia: 4.0
- Codec : SBC

Profily Bluetooth

Aby sa mohla využiť bezdrôtová technológia **Bluetooth**, zariadenia musia byť schopné interpretovať určité profily. Táto jednotka je kompatibilná s nasledujúcimi profilmi.

A2DP (Profil pokročilej distribúcie zvuku)

Počúvanie hudby uloženej na zariadeniach Bluetooth

Párovanie vašej jednotky a zariadenia Bluetooth

Pred spustením párovania skontrolujte, či máte na svojom zariadení **Bluetooth** zapnutú funkciu **Bluetooth**. Viac informácií nájdete v návode na použitie k svojmu **Bluetooth** zariadeniu. Párovanie stačí vykonať raz, opätovne už nie je potrebné.

1. Zapnite zariadenie.

! Poznámka

Ak je aktivované uzamknutie pripojenie cez **Bluetooth**, vo funkcii BLUETOOTH môžete vyhľadávať zariadenia **Bluetooth**.

2. Zapnite zariadenie **Bluetooth** a vykonajte párovanie. Pri hľadaní tejto jednotky zariadením **Bluetooth** sa na displeji zariadenia **Bluetooth** môže objaviť zoznam nájdených zariadení v závislosti od typu zariadenia **Bluetooth**. Vaša jednotka sa zobrazí ako „LG RK8 (XX)“.

! Poznámka

- XX znamená posledné dve číslice v adrese **Bluetooth**. Ak má napríklad **Bluetooth** adresu 9C:02:98:4A:F7:08, uvidíte na zariadení **Bluetooth** „LG RK8 (08)“.
- V závislosti od typu zariadenia **Bluetooth** môžu mať niektoré zariadenia odlišný spôsob párovania. V prípade potreby zadajte PIN kód (0000).
- Túto jednotku nemôžete naraz pripojiť k 3 zariadeniam **Bluetooth** rovnakým spôsobom, ako je popísaný vyššie, je to možné len s funkciou **Bluetooth**.
- Párovanie s viacerými zariadeniami je podporované len v prípade zariadení s operačným systémom Android. (Viacnásobné párovacie pripojenie možno nebude podporované v závislosti od špecifikácií pripojeného zariadenia.)
- Odoberateľné/odpojiteľné zariadenia **Bluetooth** (napr. Dongle atď.) nepodporujú viacnásobné párovanie.

3. Ak sa toto zariadenie úspešne pripojí k vášmu **Bluetooth** zariadeniu, na displeji sa zobrazí „BLUETOOTH PAIRED“ a čoskoro sa zmení názov **Bluetooth** zariadenia.

! Poznámka

- „BLUETOOTH PAIRED“ sa zobrazí na displeji, keď pripojíte ďalšie zariadenia pre viacnásobné párovanie.
- Ak je názov zariadenia nedostupný, zobrazí sa „-“.

4. Počúvanie hudby.
Informácie o prehrávaní hudby uloženej v **Bluetooth** zariadení nájdete v návode na použitie zariadenia **Bluetooth**.

! Poznámka

- Keď používate technológiu **Bluetooth®**, musíte vytvoriť spojenie medzi jednotkou a zariadením **Bluetooth** tak, aby boli čo najbližšie ku sebe, a potom zachovajte túto vzdialenosť.
Avšak toto nemusí dobre fungovať v určitých situáciách popísaných nižšie:
 - Medzi jednotkou a zariadením **Bluetooth** je prekážka.
 - Existuje ďalšie zariadenie, ktoré používa rovnakú frekvenciu ako technológia **Bluetooth®**, napr. lekársky prístroj, mikrovlnná rúra alebo zariadenie s bezdrôtovým sieťovým pripojením (LAN).
- Po reštartovaní jednotky by ste mali zariadenie **Bluetooth** k tejto jednotke znovu pripojiť.
- Dokonca aj keď je táto jednotka pripojená k 3 zariadeniam **Bluetooth**, môžete prehrávať a ovládať hudbu len pomocou jedného pripojeného zariadenia.

Ovláda pripojené zariadenie s rozhraním Bluetooth.

Zariadením môžete ovládať pripojené **Bluetooth** zariadenie; prehrať, pozastaviť, preskočiť.

! Poznámka

- Túto funkciu môžu používať len zariadenia so systémom Android OS a iOS.
- Táto funkcia nemusí byť podporovaná v závislosti od zariadenia s rozhraním **Bluetooth**, prípadne sa môže ovládať iným spôsobom.

Uzamknutie spojenie cez Bluetooth (BT LOCK)

Pripojenie cez **Bluetooth** môžete obmedziť iba na spojenie medzi zariadením s BLUETOOTH (**Bluetooth**) a televíznym prijímačom LG TV, aby sa zabránilo neúmyselnému pripojeniu cez **Bluetooth**.

Pre zapnutie tejto funkcie stlačte a podržte tlačidlo **DI** na STRANE A/1 v BLUETOOTH (**Bluetooth**) funkcii po dobu asi 5 sekúnd.

Na displeji sa zobrazí "BLUETOOTH LOCK" a spojenie cez **Bluetooth** bude ohraničené.

Pre vypnutie tejto funkcie stlačte a podržte tlačidlo **DI** na STRANE A/1 v BLUETOOTH (**Bluetooth**) funkcii po dobu asi 5 sekúnd.

Na displeji sa zobrazí "BLUETOOTH UNLOCK".

! Poznámka

- Zvuk sa môže prerušiť, keď je pripojenie rušené iným elektronickým zariadením.
- V závislosti od typu zariadenia sa funkcia **Bluetooth** možno nebude dať použiť.
- Systém bezdrôtového pripojenia si môžete vychutnávať pomocou telefónu, MP3 prehrávača, notebooku a pod.
- Čím väčšia je vzdialenosť medzi jednotkou a zariadením **Bluetooth**, tým nižšia je kvalita zvuku.
- Ak sa jednotka vypne alebo sa zariadenie **Bluetooth** od jednotky vzdiali, pripojenie **Bluetooth** sa preruší.
- V prípade prerušenia pripojenia **Bluetooth** pripojte znovu zariadenie **Bluetooth** k jednotke.
- Ak zariadenie **Bluetooth** nie je pripojené, v okne displeja sa objaví „BLUETOOTH READY“.
- Keď používate funkciu **Bluetooth**, na zariadení pripojenom cez **Bluetooth** nastavte správnu hlasitosť.
- Ak je pripojené zariadenie **Bluetooth**, keď sa používa LG televízor, LG televízor sa odpojí a pripojí sa zariadenie **Bluetooth**.
- Keď pripojíte zariadenie **Bluetooth** (iOS zariadenie atď.) k tejto jednotke alebo použijete dané zariadenie, úroveň hlasitosti na oboch môžete synchronizovať.
- Ak prejdete z funkcie **Bluetooth** na inú funkciu, spojenie cez **Bluetooth** sa preruší. Pri spojení v aplikácii “Music Flow Bluetooth” sa udržiava spojenie cez **Bluetooth** iba pre jedno zariadenie. Pomocou tohto zariadenia môžete **Bluetooth** jednotky ovládať, avšak nemožno použiť zvukový výstup.
- Pri zapnutí funkcie **Bluetooth** sa toto zariadenie automaticky pripojí k **Bluetooth** jednotke, ktorá bola pripojená ako posledná. (V závislosti na parametroch pripojeného zariadenia nemusí byť párovanie s viacerými zariadeniami podporované.)

Použitie aplikácie Music Flow Bluetooth

! Poznámka

- Aplikáciu „Music Flow Bluetooth“ môžete použiť, len ak máte na tejto jednotke Android OS.
- Odporúča sa používať najnovšiu verziu aplikácie.

O aplikácii „Music Flow Bluetooth“

Aplikácia „Music Flow Bluetooth“ obohatí túto jednotku o množstvo nových funkcií.

Ak chcete využívať ďalšie funkcie, doporučame, aby ste si prevzali a nainštalovali bezplatnú aplikáciu „Music Flow Bluetooth“.

V tejto časti vám predstavíme niektoré z množstva funkcií aplikácie „Music Flow Bluetooth“.

Jukebox s viacerými zdrojmi: Váš zážitok môžete zvýšiť trojnásobne. Stačí, ak súčasne pripojíte 3 telefóny s rozhraním **Bluetooth**. Hudbu môžete prehrávať zo všetkých troch telefónov a zároveň môžete vytvoriť vlastný zoznam skladieb uložených na týchto telefónoch.

Funkcia tvorby ukážok: Uložte zvukové efekty vo vašom smartfóne a jednoducho ho zosynchronizujte so systémom prostredníctvom rozhrania **Bluetooth**. Kreativite sa medzi nekladú.

Nainštalujte si aplikáciu „Music Flow Bluetooth“ do svojho zariadenia Bluetooth

Existujú dva spôsoby nainštalovania aplikácie „Music Flow Bluetooth“ do vášho zariadenia **Bluetooth**.

Nainštalujte aplikáciu „Music Flow Bluetooth“ pomocou QR kódu

1. Nainštalujte aplikáciu „Music Flow Bluetooth“ pomocou QR kódu. Na načítanie QR kódu použite skenovací softvér.



2. Ťuknite na ikonu, aby sa začala inštalácia.

! Poznámka

- Skontrolujte, či je vaše zariadenie **Bluetooth** pripojené na Internet.
- Skontrolujte, či je vo vašom zariadení **Bluetooth** nainštalovaná aplikácia skenovacieho softvéru. Ak nainštalovaná nie je, prevezmite ju z „Google Android Market (Google Play Store)“.
- QR kód nemusí fungovať v závislosti od oblasti.

Inštalácia aplikácie „Music Flow Bluetooth“ prostredníctvom portálu „Google Android Market (Google Play Store)“

1. Ťuknite na ikonu „Google Android Market (Google Play Store)“:
2. Do riadka vyhľadávania vpíšte „Music Flow Bluetooth“ a spustíte vyhľadávanie.
3. V zozname výsledkov vyhľadávania nájdite a ťuknite na „Music Flow Bluetooth“ a začne sa preberanie **Bluetooth** aplikácie.
4. Ťuknite na ikonu, aby sa začala inštalácia.
5. Ťuknite na ikonu, aby sa začalo preberanie.

! Poznámka

- Skontrolujte, či je vaše zariadenie **Bluetooth** pripojené na Internet.
- Skontrolujte, či je vaše zariadenie **Bluetooth** vybavené funkciou „Google Android Market (Google Play Store)“.

Aktivujte Bluetooth pomocou aplikácie „Music Flow Bluetooth“.

Aplikácia „Music Flow Bluetooth“ vám pomôže pripojiť vaše zariadenie **Bluetooth** k tejto jednotke.

1. Ťuknite na ikonu aplikácie „Music Flow Bluetooth“ na domovskej obrazovke, čím sa otvorí aplikácia „Music Flow Bluetooth“, potom prejdite do hlavnej ponuky.
2. Ak chcete získať viac informácií o ovládaní zariadenia, kliknite v menu na [Setting] a [Help].

! Poznámka

- Aplikácia „Music Flow Bluetooth“ bude k dispozícii v nasledovnej softvérovej verzii:
 - OS Android: Ver 4.0.3 (alebo novšia)
- V závislosti od zariadenia **Bluetooth** aplikácia „Music Flow Bluetooth“ nemusí fungovať.
- Aj po pripojení aplikácie „Music Flow Bluetooth“ sa môže stať, že z vášho zariadenia bude vychádzať hudba. V takomto prípade skúste zopakovať postup pripojenia.
- Ak použijete iné aplikácie alebo ak zmeníte nastavenia na svojom zariadení **Bluetooth**, keď sa používa aplikácia „Music Flow Bluetooth“, táto aplikácia nemusí fungovať dobre.
- Keď aplikácia „Music Flow Bluetooth“ nefunguje dobre, skontrolujte zariadenie **Bluetooth** a pripojenie aplikácie „Music Flow Bluetooth“ a skúste ju potom znovu pripojiť.
- V závislosti od operačného systému smartfónu sa môže používanie aplikácie „Music Flow Bluetooth“ líšiť.
- Ak aplikácia „Music Flow Bluetooth“ nefunguje dobre, skontrolujte na svojom zariadení **Bluetooth** nastavenie **Bluetooth**.

Funkcie rádia

Vytiahnite anténu FM a nastavte uhol a smer pre lepší príjem.

Počúvanie rádia

1. Stlačte na zariadení **F** až pokým sa na displeji nezobrazí RADIO (FM). Naladená je posledná prijatá stanica.
2. Automatické naladenie:
Stlačte a podržte tlačidlo **KKI / DDI** na STRANE A/1 po dobu asi 2 sekúnd až pokým sa nezmení frekvenčný údaj, potom tlačidlo pustite. Vyhľadávanie sa zastaví, keď zariadenie naladí stanicu.

Alebo

Manuálne naladenie:

Opakovaním stláčajte tlačidlo **KKI / DDI** na STRANE A/1.

3. Nastavte si hlasitosť otáčaním ovládača **MASTER VOL.** na zariadení.

Vylepšenie nekvalitného príjmu FM

Stlačte tlačidlo **DI** na STRANE A/1. Tým sa tuner zmení zo stereo na mono a zvyčajne sa zlepši príjem.

Predvolené nastavenie rozhlasových staníc

Pre FM môžete vopred nastaviť 10 staníc.

Pred ladením skontrolujte, či je hlasitosť znížená.

1. Stláčajte **F**, kým sa v okne displeja nezobrazí RADIO (FM).
2. Vyberte si požadovanú frekvenciu stlačením **KKI / DDI** na STRANE A/1.
3. Na zariadení stlačte **PRESET**. Číslo predvol'by bude blikať na displeji.
4. Otáčaním tlačidla **DJ SCRATCH / SEARCH & MULTI** na zariadení vyberiete požadované číslo predvol'by.
5. Na zariadení stlačte tlačidlo **OK / INFO**. Stanica je uložená.
6. Pre uloženie ďalších staníc zopakujte kroky 2 až 5.
7. Ak chcete vypočítať predvolenú stanicu, stlačte tlačidlo **PRESET**, kým sa nezobrazí PRESET SEARCH. Potom vyberte číslo predvol'by rozhlasovej stanice Knoflík **DJ SCRATCH / SEARCH & MULTI**.

Vymazanie všetkých uložených staníc

1. Na zariadení stlačte trikrát **PRESET**. Na displeji zariadenia sa zobrazí „PRESET DELETE ERASE ALL“?
2. Pre vymazanie všetkých uložených staníc stlačte **OK / INFO** na STRANE A/1.

Nastavenie zvuku

Nastavenie režimu zvuku

Tento systém má niekoľko prednastavených priestorových zvukových polí. Zobrazované položky ekvalizéra sa môžu líšiť v závislosti od zvukových zdrojov a efektov.

Použitím tlačidiel **SOUND EFFECT / BASS BLAST** si môžete vybrať požadovaný zvukový režim.

Na displeji	Popis
BASS BLAST	Slúži na zosilnenie efektu výšok, basov a efektov priestorového zvuku.
POP CLASSIC ROCK JAZZ	Tento program dodá zvuku živú atmosféru, vďaka ktorej budete mať pocit, že sa nachádzate priamo na koncerte rockovej, populárnej, džezovej alebo klasickej hudby.
FOOT BALL	Môžete si vychutnať zvukový efekt futbalového štadiónu.
STANDARD	Užívajte si optimalizovaný zvuk.
FUNK, REGUETON, SAMBA, MERENGUE, AXE, SALSA, SERTANEJO, FORRO, ARABIC, DANGDUT, AFRO, INDIA	Ekvalizér lokálnej špecializácie. Optimalizovaný zvukový efekt pre hudobný žáner obľúbený v jednotlivých regiónoch.



Poznámka

- Na niektorých reproduktoroch zvuk nemusí byť počuť alebo môže byť zvuk tichý v závislosti od zvukového režimu.
- Stlačením a podržaním tlačidla **SOUND EFFECT / BASS BLAST** na zariadení na 3 sekundy môžete priamo zvoliť efekt BASS BLAST.

Nastavenie USER EQ

Podľa vlastného uváženia môžete nastaviť úroveň hĺbok, stredných tónov a výšok.

1. Na jednotke stlačte **USER EQ**. Zobrazí sa „USER EQ“.
2. Kým sa na displeji neobjaví požadované nastavenie, stláčajte opakovane tlačidlo **USER EQ** na zariadení.
3. Pomocou ovládania **BASS / MIDDLE / TREBLE** nastavte na zariadení požadovanú hodnotu.

Pokročilé funkcie

Nahrávanie na USB1

Počas počúvania (Prehratia alebo pozastavenia) hudby alebo používania Djingu si na USB 1 môžete nahrávať rôzne zdroje zvuku.

1. Pripojte USB do portu USB 1 na zariadení.
2. Keď chcete začať nahrávať, stlačte **USB REC / DEMO**.
3. Pre pozastavenie nahrávania stlačte **USB REC / DEMO**.
4. Pre zastavenie nahrávania stlačte a podržte **USB REC / DEMO** po dobu 3 sekúnd.

Nahrávanie v režime MIXER ON

Nahrávanie je možné v režime MIXER ON. Ak nahrávate v režime MIXER ON, zariadenie nahráva mixovaný zvuk od okamihu, kedy stlačíte **USB REC / DEMO**.

1. Začať mixovanie (strana 19).
2. Začať nahrávanie stlačením **USB REC/DEMO** na zariadení.
Pre zastavenie nahrávania stlačte a podržte **USB REC/DEMO** na zariadení. V opačnom prípade bude nahrávanie pokračovať.

Pozastavenie nahrávania

Ak chcete nahrávanie pozastaviť, počas USB prehrávania alebo pozastavenia, alebo externého nahrávania zvuku stlačte na zariadení **USB REC/DEMO**. Pre obnovenie nahrávania to stlačte znova (okrem kopírovania cez USB).

! Poznámka

- Funkcie VOICE CANCELLER alebo KEY CHANGER sa resetujú, pokiaľ v priebehu používania funkcie VOICE CANCELLER alebo KEY CHANGER použijete funkciu nahrávania.
- V priebehu nahrávania nie je možné používať funkcie VOICE CANCELLER ani KEY CHANGER.

Voľba rýchlosti dátového toku (prenosovej rýchlosti)

1. Stlačte a podržte **USB REC / DEMO** na zariadení po dobu 3 sekúnd.
2. Pre výber bitovej rýchlosti stlačte **⏮ / ⏭** na STRANE A/1.
3. Pre ukončenie nastavenia stlačte **USB REC / DEMO**.

Kopírovanie súboru z USB 2 na USB 1

Zvukové súbory môžete rýchlosť skopírovať z USB 2 na USB 1.

1. Pripojte USB do portu USB 1 na zariadení.
2. Pripojte USB obsahujúce požadované zvukové súbory do portu USB 2 na zariadení.
3. Stlačte **F** pre výber funkcie USB 2.
4. Pre začatie kopírovania stlačte **USB REC / DEMO**.
 - Počas zobrazenia celej zložky a indexu súboru stlačte **USB REC / DEMO** a všetky súbory na USB 2 budú skopírované.
 - Počas zobrazenia názvu zložky stlačte **USB REC / DEMO**. Všetky súbory v zložke budú skopírované.
 - Počas zobrazenia indexu alebo názvu súboru stlačte **USB REC / DEMO**. Súbor bude skopírovaný.

! Poznámka

- Môžete skopírovať tak, ako je to popísané vyššie, aj v prípade, že je stav zapnutia / vypnutia alebo prepínanie funkcií.
- Pre vyhľadanie zložky alebo súboru choďte na stranu 17.

5. Pre zrušenie kopírovania stlačte a podržte **USB REC / DEMO** po dobu 3 sekúnd.

Výroba neoprávnených kópií materiálu chráneného proti kopírovaniu, vrátane počítačových programov, súborov, vysielaní a zvukových nahrávok, môže byť porušením autorských práv a môže naplňať podstatu trestného činu.

Toto zariadenie by ste nemali používať na takéto účely.

**Správajte sa zodpovedne.
Rešpektujte autorské práva.**

! Poznámka

- Ak zastavíte prebiehajúce nahrávanie, uloží sa súbor, do ktorého sa práve nahrávalo (Vylúčte súbory, ktoré sa momentálne kopírujú alebo majú byť skopírované.)
- Počas nahrávania neodstraňujte USB zariadenie a ani nevypnite jednotku. V opačnom prípade sa vytvorí nekompletný súbor, ktorý sa v počítači nebude dať odstrániť.
- Ak nahrávanie na USB zariadenie nefunguje, v okne displeja sa zobrazí nápis „NO USB“, „ERROR“, „USB FULL“, „NOT SUPPORT“ alebo „FILE MAX“.
- Pri nahrávaní na USB nie je možné použiť viacnásobnú čítačku kariet alebo externý pevný disk.
- Keď nahrávate dlhý čas, nahrá sa súbor s veľkosťou 512 Mbyte.

! Poznámka

- Použitím DJ EFFECT, SCRATCH, DJ PRO, DJ LOOP alebo MIC môžete nahráť rôzne zvuky. (Okrem kopírovania cez USB)
- Hlasitosť nahrávaného zvuku z mikrofónu môžete ovládať pomocou ovládania úrovne vstupného signálu mikrofónu.
- Uložiť sa dá najviac 2000 súborov.
- V prípade nepodporovaného MP3/WMA súboru sa nahrávanie daného súboru môže zastaviť.
- Ak nahrávate v priebehu prehrávania, výstupom je aktuálne prehrávaný zvuk.
- Uloží sa nasledovne.

MP3/WMA
Stav prehrávania alebo pozastavenia
<pre> FILE_REC ├── AUDIO_0001 ├── AUDIO_0002 ├── ... └── ... </pre>
Iný stav
<pre> FILE_REC ├── ABC(File name) ├── DEF(File name) ├── ... └── ... </pre>
Režim MIX
<pre> DJ_MIX_REC ├── MIX_0001 ├── MIX_0002 ├── ... └── ... </pre>
Iný zdroj*
<pre> OTHERS_REC ├── AUDIO_0001 ├── AUDIO_0002 ├── ... └── ... </pre>
Ladič
<pre> TUNER_REC ├── AUDIO_0001_107-7FM ├── ... └── ... </pre>

*: PORTABLE a pod.

Ladič. Zobrazí sa aktuálna frekvencia nahrávania.

! Poznámka

Obyčajný režim

- Počas nahrávania môžete skontrolovať percentuálnu rýchlosť nahrávania pre USB (iba pre súbory MP3/WMA).

Režim MIXER ON

- Ak je funkcia nastavená na BLUETOOTH alebo LG TV, nahrávanie je dostupné aj v režime MIXER ON.

Ostatné funkcie

Zobrazenie informácií o súbore (ID3 TAG)

Počas prehrávania MP3 súboru obsahujúceho informácie o súbore môžete tieto informácie zobrazit stlačením tlačidla **OK / INFO**.

DEMO

V stave vypnutia stlačte na zariadení raz tlačidlo **USB REC / DEMO**. Zariadenie sa zapne, na displeji zobrazí všetky funkcie a bude mať demo zvuk. Funkciu DEMO zrušíte, keď na zariadení opäť stlačíte tlačidlo **USB REC / DEMO**.

! Poznámka

Môžete použiť iné funkcie v režime DEMO, režim DEMO sa dočasne pozastaví.

- Bez stlačenia klávesu do 10 sekúnd sa režim DEMO automaticky začne prehrávať.

Použitie HEADPHONE MODE

K dispozícii je aj monitorovanie slúchadiel.

Pre počúvanie hudby zapojte slúchadlá. Otáčaním **H/P VOLUME** nastavte hlasitosť.

When mixing, press **H/P MODE** to select a monitoring mode. You can listen to the music being mixed or playing in Source A or Source B.

! Poznámka

- yNie je kompatibilný so 4-pólovým konektorom.

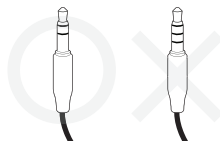

- Ak si vyberiete výstup jedného zdroja v režime MIXER ON, efekty prehrávania (okrem TEMPO, DJ LOOP) sa nepoužívajú pre výstup cez slúchadlá.
- Ak vypnete alebo prepnete na MIXER OFF, vybraný H/P MODE sa zruší.

Používanie mikrofónu

1. Do konektoru MIC zapojte mikrofón.
2. Prehrajte požadovanú hudbu.
3. Spievajte za sprievodu. Nastavte si hlasitosť mikrofónu otáčaním **MIC VOLUME** na zariadení.



Poznámka

- Ak mikrofón nepoužívate, nastavte hlasitosť MIC na minimum, alebo MIC vypnite a mikrofón vytiahnite z MIC zásuvky pre mikrofón.
- Ak sa mikrofón nachádza príliš blízko reproduktora, môže vydávať kvilivý zvuk. V takomto prípade posuňte mikrofón ďalej od reproduktora alebo znížte hlasitosť zvuku otáčaním **MIC VOLUME** na zariadení.
- Ak je zvuk cez mikrofón príliš hlasný, môže byť skreslený. V takom prípade otáčaním nastavte **MIC VOLUME** na zariadení na minimum.
- Zvuku z mikrofónu môžete prepožičať efekt echa pomocou funkcie **ECHO**.

Funkcia ODSTRÁNENIE HLASU

Potlačením vokálov speváka v jednotlivých zdrojoch hudby si môžete túto funkciu vychutnať pri počúvaní hudby.

Stlačte **VOICE CANCELLER** a v okne na displeji sa zobrazí hlásenie "ON".

Funkciu zrušíte novým stlačením **VOICE CANCELLER**.

Kvalita funkcie VOICE CANCELLER sa môže líšiť v závislosti od podmienok nahratia hudobných súborov.



Poznámka

- Táto funkcia umožňuje USB alebo funkciu BLUETOOTH (**Bluetooth**).
- Pokiaľ funkcia nie je k dispozícii, v okne na displeji sa zobrazí „NOT SUPPORT“.
- Táto funkcia je k dispozícii len vtedy, keď je pripojený mikrofón.
- Pokiaľ nie je mikrofón pripojený, na displeji sa zobrazí hlásenie "PLEASE INSERT MIC"
- Nie je k dispozícii s mono zdrojom.
- Na inicializáciu funkcie zmeňte funkciu alebo odpojte mikrofón.
- Táto funkcia nemusí byť inicializovaná v závislosti od stavu pripojených zariadení.

Funkcia ZMENA TÓNINY

Tóninu môžete upraviť v 9 krokoch (4 kroky nahor, 4 kroky nadol a pôvodná tónina).

1. Nastavte si menič tlačidiel použitím **KEY CHANGER**.
2. Nastavenie tlačidiel otáčaním **DJ SCRATCH / SEARCH & MULTI**.

! Poznámka

- Táto funkcia umožňuje USB alebo funkciu **BLUETOOTH (Bluetooth)**.
- Na inicializáciu funkcie zmeňte funkciu, odpojte mikrofón alebo zmeňte hudbu.
- Táto funkcia nemusí byť inicializovaná v závislosti od pripojených zariadení.
- Ak nie je funkcia k dispozícii, v okne na displeji sa zobrazí hlásenie "NOT SUPPORT"
- Pokiaľ nie je mikrofón pripojený, na displeji sa zobrazí hlásenie "PLEASE INSERT MIC"

VOCAL EFFECTS (hlasové efekty)

Keď pripojíte mikrofón do zdieľky MIC, môžete sa potešiť funkciou karaoke tak, že budete meniť hlas v skladbách z rôznych zdrojov.

Rôzne režimy sa dajú voliť pomocou opakovaného stlačenia tlačidla **VOCAL EFFECTS**, alebo stlačte **VOCAL EFFECTS** a potom na zariadení stlačte **DJ SCRATCH / SEARCH & MULTI**, keď sa v okne displeja zobrazuje režim vokálnych efektov.

BASS → SOPRANO → HELIUM → ROBOT → DUET MAN → DUET WOMAN → BASS ECHO1 → SOPRANO ECHO1 → HELIUM ECHO1 → ROBOT ECHO1 → DUET MAN1 → DUET WOMAN1 → BASS ECHO2 → SOPRANO ECHO2 → HELIUM ECHO2 → ROBOT ECHO2 → DUET MAN2 → DUET WOMAN2 → OFF

! Poznámka

- Pokiaľ nie je mikrofón pripojený, na displeji sa zobrazí hlásenie "PLEASE INSERT MIC"
- Ak stlačíte tlačidlá **KEY CHANGER**, **DJ EFFECT** alebo **ECHO** na zariadení v režime **VOCAL EFFECTS**, po zálohovaní aktuálnych **VOCAL EFFECTS** vypnite režim **VOCAL EFFECTS** a prevádzkujte režimy **KEY CHANGER**, **DJ EFFECT** alebo **ECHO**.
- Pre vypnutie režimu **VOCAL EFFECTS** stlačte a podržte tlačidlo **VOCAL EFFECTS**.

ECHO (echo)

Keď pripojíte mikrofón do zdieľky MIC, efekt ozveny k zvuku z mikrofónu dodáte pomocou stlačenia tlačidla **ECHO**.

ECHO 1 → ECHO 2 → ECHO OFF



Poznámka

- Pokiaľ nie je mikrofón pripojený, na displeji sa zobrazí hlásenie "PLEASE INSERT MIC"
- Ak v režime ECHO stlačíte tlačidlo **VOCAL EFFECTS**, po dobehu aktuálneho zvuku ECHO sa režim ECHO vypne a zapne sa režim VOCAL EFFECTS. Opätovne stlačte tlačidlo **ECHO** po dobehu aktuálnych VOCAL EFFECTS sa prejde do režimu ECHO.

LIGHTING

Táto funkcia ponúka atmosféru večierka tým, že poskytuje svetelné efekty reproduktorov a rytmus hudby.

1. Na zariadení stlačte **LIGHTING**.
2. Vyberte režim točením tlačidla **DJ SCRATCH / SEARCH & MULTI** alebo opakovane na zariadení stlačíte tlačidlo **LIGHTING**.

OFF → PARTY → PEACEFUL → ROMANTIC
→ COOL → UPBEAT → FIERY → EXCITED →
DYNAMIC → HEALING → SUNNY → OFF ...



Poznámka

- Funkcia osvetlenia je dostupná pri všetkých funkciách.
- Režim **LIGHTING** po prvom stlačení tlačidla zostáva zachovaný, opätovným stlačením môžete režim zmeniť.
- Ak chcete použiť **MYSTYLE**, musíte zaregistrovať zdroj pomocou aplikácie Music Flow Bluetooth.
- Ak si chcete vychutnať efekt dynamického svietenia, vyberte **RHYTHM** alebo **PARTY**.
- Ak chcete svietenie vypnúť, stlačte a podržte tlačidlo **LIGHTING** a vstúpte do režimu **FLASH ON/OFF**. V režime **FLASH ON/OFF** môžete svietenie zapnúť alebo vypnúť.

Automatické vypnutie

Táto jednotka sa z dôvodu úspory elektrickej energie automaticky vypne v prípade, že hlavná jednotka nie je pripojená k externému zariadeniu a nepoužíva sa už 15 minút. Jednotka sa tiež vypne sama po šiestich hodinách, ak sa hlavná jednotka pripojí k inému zariadeniu pomocou analógových vstupov.

Funkcia Automatického vypnutia sa použije iba pre MAIN spotrebič v prípade pripojenia WIRELESS PARTY LINK. V prípade OTHER spotrebiča je pre prípad odpojenia OTHER spotrebiča od MAIN spotrebiča k dispozícii Automatické vypnutie.

AUTO POWER zapnuté.

Táto jednotka sa automaticky zapne a vypne vstupným zdrojom: LG televízor alebo **Bluetooth**.

Keď zapnete televízny prijímač pripojený k tomuto zariadeniu, zariadenie rozpozná vstupný signál a vyberie príslušnú funkciu. Zo zariadenia sa ozve zvuk.

Ak sa pokúsíte pripojiť zariadenie **Bluetooth**, táto jednotka sa zapne a pripojí vaše zariadenie **Bluetooth**. Môžete prehrávať svoju hudbu.

! Poznámka

- V závislosti od pripojeného zariadenia nemusí táto funkcia fungovať.
- V závislosti od pripojeného zariadenia sa jednotka zapne, ale funkcia **Bluetooth** sa nemusí pripojiť.
- Ak odpojíte pripojenie **Bluetooth** prostredníctvom tejto jednotky, niektoré zariadenia **Bluetooth** sa budú stále pokúšať pripojiť k danej jednotke. Preto odporúčame, aby ste odpojili dané pripojenie ešte pred vypnutím jednotky.
- Ak sa pokúsíte pripojiť aplikáciu „Music Flow Bluetooth“, na tejto jednotke sa zapne funkcia **Bluetooth**.
- Ak jednotku zapnete pomocou funkcie LG televízora alebo funkcie **Bluetooth**, zapne sa správna funkcia tejto jednotky.
- Ak ste túto jednotku už spárovali, táto jednotka sa automaticky zapne pomocou vstupného zdroja, keď sa táto jednotka zapne.
- Ak jednotku vypnete stlačením tlačidla napájania na viac ako 5 sekúnd, funkcia automatického zapnutia sa deaktivuje. Ak ju chcete aktivovať, zapnite jednotku.

Zmena automatickej funkcie

Táto jednotka rozpoznáva vstupné signály ako **Bluetooth** a LG TV alebo pripojené prenosné zariadenie a následne automaticky prepne vhodnú funkciu.

Keď sa pokúsite pripojiť zariadenie Bluetooth

Keď sa pokúsite pripojiť zariadenie **Bluetooth** k tejto jednotke, vyberie sa funkcia **Bluetooth**. Prehrávajte hudbu na svojom zariadení **Bluetooth**.

V prípade pripojenia prenosného zariadenia PORT.IN

Po pripojení prenosného zariadenia na konektor PORT.IN sa navolí funkcia PORTABLE. Prehrávajte hudbu na prenosnom zariadení.

Keď je pripojený LG televízor

Keď zapnete svoj LG televízor zapojený pomocou LG Sound Sync, jednotka zmení funkciu na LG televízor. Zvuk budete počuť zo svojho televízora.



Poznámka

- Táto funkcia nie je k dispozícii počas nahrávania.
- Táto funkcia funguje len so zariadeniami, ktoré už boli predtým pripojené.
- Ak je nastavená funkcia uzamknutia **Bluetooth**, bude pripojenie cez **Bluetooth** k dispozícii len pre **Bluetooth** zariadenia a televízny prijímač LG.

LG Sound Sync



Niektoré funkcie tejto jednotky môžete ovládať diaľkovým ovládačom svojho televízora pomocou funkcie LG Sound Sync. Je kompatibilná s LG televízormi, ktoré podporujú LG Sound Sync. Skontrolujte, či je na vašom televízore logo LG Sound Sync.

Funkcie, ktoré sa dajú ovládať diaľkovým ovládačom LG televízora: Zvýšenie/zníženie hlasitosti, stlmenie

Podrobnosti o funkcii LG Sound Sync nájdete v návode na použitie televízora.

1. Zariadenie zapnete stlačením tlačidla .
2. Opakovane stlačíte tlačidlo **F**, až kým nebude navolená funkcia LG televízora.
3. Nastavte výstup zvuku na televízore, ak chcete počúvať zvuk cez túto jednotku :
Ponuka nastavenia televízora [Sound] → [TV Sound output] → [LG Sound Sync (Wireless)].

Ak TV nie je pripojená, na displeji sa zobrazí „LG TV READY“. Ak sa TV a toto zariadenie správne spoja, na displeji sa zobrazí „LG TV PAIRED“.

! Poznámka

- Ak pripojenie zlyhá, skontrolujte stav tejto jednotky a svojho televízora: výkon, funkcie.
- Skontrolujte stav tejto jednotky a pripojenie v nižšie uvedených prípadoch, keď používate LG Sound Sync.
 - Zariadenie je vypnuté.
 - Zmena na inú funkciu
 - Odpojenie bezdrôtového pripojenia spôsobené rušením alebo vzdialenosťou.
- Množstvo času potrebného pre vypnutie tejto jednotky sa líši v závislosti od vášho televízora.
- Ak sa pokúsite prepnúť funkciu použitím funkcie LG televízora, hlasitosť sa zmení v súlade s úrovňou hlasitosti LG televízora.
- Podrobnosti o ponuke nastavenia televízora sa môžu líšiť v závislosti od výrobcu a modelu vášho televízora.
- Ak pripojíte LG Sound Sync , keď je pripojená aplikácia „Music Flow Bluetooth“, je možné ovládanie cez aplikáciu.
- Ak zariadenie vypnete priamo stlačením tlačidla , systém LG Sound Sync sa odpojí. Aby ste mohli túto funkciu znovu použiť, musíte znovu spojiť TV prijímač a systém LG Sound Sync.
- Ak je pripojený LG televízor, keď sa používa **Bluetooth, Bluetooth** sa odpojí a LG televízor sa pripojí.
- Hlasitosť môžete zvýšiť vtedy, keď sú televízny prijímač a toto zariadenie pripojené prostredníctvom systému LG Sound Sync. Znížte hlasitosť televízneho prijímača, potom ho spojte s týmto zariadením.
- Keď zapnete svoj LG TV prijímač pripojený pomocou LG Sound Sync, alebo keď zadáte funkciu LG TV, zariadenie prejde automaticky do funkcie LG TV.
- Výstup zvuku z TV prijímača by ste mali nastaviť ručne podľa verzie prijímača LG TV.
- Počas používania LG Sound Sync môžete takisto použiť **MASTER VOL**. Ak znova použijete diaľkový ovládač od TV, zariadenie sa s TV synchronizuje.

Pripojenie WIRELESS PARTY LINK

Výstupný zvuk spotrebiča **A** (MAIN) sa prenese aj na spotrebič **B** (OTHER).

Spojenie je kompatibilné so spotrebičom, ktorý podporuje WIRELESS PARTY LINK.

Názov funkcie pre rozšírenie zvuku medzi kompatibilnými produktmi pripojenými drôtovo alebo bezdrôtovo bol zmenený na PARTY LINK alebo WIRELESS PARTY LINK.

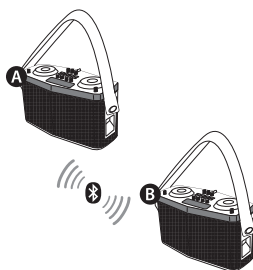

1. Na zariadení stlačte **WIRELESS LINK**. V okne displeja sa zobrazí výzva na výber režimu PARTY LINK MODE SELECT.
2. Pomocou tlačidla **WIRELESS LINK** si môžete zvoliť režim MAIN (riadiaci) alebo OTHER (podriadený).
 - **A** spotrebič: zvolí funkciu MAIN.
 - **B** spotrebič: zvolí funkciu OTHER.

Oba spotrebiče sa pokúsia vzájomne spojiť.
3. Keď sú tieto jednotky navzájom úspešne pripojené, názov každého z pripojených zariadení sa zobrazí v každej jednotke.

! Poznámka

- Pokiaľ používate LG Sound Sync, táto funkcia nebude dostupná. Pokiaľ pripojíte funkciu LG TV, v okne na displeji sa zobrazí hlásenie „NOT SUPPORT“.
- Mikrofón môžete používať iba na OTHER spotrebiči. V prípade OTHER spotrebiča budú podporované iba niektoré funkcie.
- Pokiaľ je WIRELESS PARTY LINK odpojený, OTHER spotrebič sa prepne na funkciu BT.
- Pokiaľ spojenie zlyhá, v okne na displeji sa zobrazí hlásenie „FAILED“.
- Funkcia Stíšenia sa vzájomne synchronizuje.
- Spojenie cez WIRELESS PARTY LINK sa preruší, ak zariadenie vypnete alebo na zariadení stlačíte **WIRELESS LINK**.
- Zvuk zariadenia MAIN a OTHER sa môže líšiť v závislosti od kvality prehrávania alebo zdroja.
- Počas pripájania cez rozhranie **Bluetooth** venujte pozornosť týmto informáciám.
 - K zariadeniu MAIN možno pripojiť len jedno zariadenie s rozhraním **Bluetooth**. K zariadeniu OTHER nie je možné pripojiť žiadne zariadenie s rozhraním **Bluetooth**.
 - Bezdrôtové pripojenie WIRELESS PARTY LINK je podporované len pri zariadení s operačným systémom Android. (Pripojenie WIRELESS PARTY LINK nemusí byť podporované v závislosti od špecifikácií zariadenia alebo operačného systému.)
 - Odstrániteľné/odpojiteľné zariadenia s rozhraním **Bluetooth** (napr. Dongle atď.) nebudú podporovať spojenie WIRELESS PARTY LINK.
 - Ak je WIRELESS PARTY LINK zapojený, pripojenie Bluetooth nie je v stave nahrávania dostupné.
 - MAIN / OTHER sa môže zobrazíť ako MASTER (primárny) / SLAVE (sekundárny) u existujúcich produktoch.

Riešenie problémov

Všeobecné

Problém	Príčina a riešenie
Jednotka nefunguje správne.	<ul style="list-style-type: none"> • Vypnite napájanie zariadenia a pripojených externých jednotiek (TV prijímača, basového reproduktora, DVD prehrávača, zosilňovača atď.) a opäť ich zapnite. • Odpojte napájací kábel tejto jednotky a pripojeného externého zariadenia (televízor, woofer, DVD prehrávač, zosilňovač a pod.) a skúste ho znova pripojiť. • Po odpojení zariadenia od zdroja sa predchádzajúce nastavenia nemusia uložiť.
Žiadne napájanie.	<ul style="list-style-type: none"> • Batéria je vybitá. Znova nabite batériu. • Ak prevádzkujete zariadenie iba pomocou batérie, skontrolujte, či je vypínač batérie ON / OFF zapnutý (ON). • Napájací kábel nie je zapojený. Zapojte napájací kábel. • Skontrolujte, či nevypadol elektrický prúd. Skontrolujte, či fungujú iné elektronické zariadenia.
Žiadny zvuk.	<ul style="list-style-type: none"> • Skontrolujte, či ste zvolili správnu funkciu. Stlačte tlačidlo funkcie a skontrolujte zvolenú funkciu.
Rozhlasové stanice sa nedajú dobre naladiť.	<ul style="list-style-type: none"> • Anténa nie je umiestnená správne. Nastavte uhol a smer pre lepší príjem. • Signál rozhlasovej stanice je príliš slabý. Naladte stanicu manuálne. • Žiadne stanice nie sú uložené ako predvolené alebo predvolené stanice boli vymazané (pri ladení podľa vopred nastavených kanálov). Vopred nastavte nejaké rozhlasové stanice, pozrite si stranu 26.
Nefungujú svetlá reproduktorov.	<ul style="list-style-type: none"> • Svetelné efekty reproduktora skontrolujete stlačením tlačidla LIGHTING na zariadení.
LG Sound Sync nefunguje.	<ul style="list-style-type: none"> • Skontrolujte, či váš LG televízor podporuje funkciu LG Sound Sync. • Skontrolujte pripojenie funkcie LG Sound Sync. • Skontrolujte nastavenie zvuku na svojom televízore a tejto jednotke.

Všeobecné technické údaje

Všeobecné	
Požiadavky na napájanie	Informácie nájdete na hlavnom štítku na zariadení.
Spotreba	Informácie nájdete na hlavnom štítku na zariadení.
Rozmery (Š x V x H)	Približne 455 mm x 242 mm x 206 mm
Prevádzková teplota	5 °C až 35 °C
Prevádzková vlhkosť	60 %

Vstupy	
Prenosný vstup (PORT.IN)	0,5 Vrms (3,5 mm stereo konektor) x 1
Mikrofón (MIC 1/2)	Citlivosť 20 mV (1 kHz), 6,3 mm konektor x 2

Ladič	
Rozsah ladenia rádia FM	87,5 až 108,0 MHz alebo 87,5 až 108,00 MHz

Systém	
Frekvenčná odozva	40 až 20000 Hz
Pomer signálu a hluku	Viac ako 75 dB
Dynamický rozsah	Viac ako 80 dB
Napájacie napätie zbernice (USB)	5 V $\overline{\text{---}}$ 500 mA / 5 V $\overline{\text{---}}$ 1 A

Zosilňovač (celkový výstupný výkon RMS)	
Celkový výkon	100 W RMS (4 Ω pri 1 kHz, 10 % THD)
	50 W RMS (len pri napájaní z batérie)

Batéria	
Typ batérie	12 V / 7,2 Ah (Toto zariadenie má vstavaný olovený nabíjateľný akumulátor.)
Doba prevádzky	Približne 10 hodín (pri plne nabitej batérii a sústavnom prehrávaní pri 50 % úrovni hlasitosti s vypnutými svetelnými efektami.) Môže sa líšiť v závislosti od stavu batérie a prevádzkových podmienok.
Doba nabíjania	Približne 14 hodín Môže sa líšiť v závislosti od stavu batérie a prevádzkových podmienok

- Vyhotovenie a technické údaje podliehajú zmenám bez predchádzajúceho upozornenia.

Ochranné známky a licencie



Slovná ochranná známka a logá **Bluetooth**® sú vlastníctvom spoločnosti **Bluetooth**® SIG, Inc. a každé použitie týchto známk spoločnosťou LG Electronics podlieha príslušnej licencii.

Ostatné ochranné známky a obchodné názvy sú majetkom ich príslušných vlastníkov.

Údržba

Manipulácia s jednotkou

Pri preprave jednotky

Odložte si pôvodnú škatuľu a obalové materiály. Ak budete potrebovať jednotku odoslať, kvôli maximálnej ochrane ju zabaľte tak, ako bola pôvodne zabalená pri výrobe.

Udržujte povrch jednotky čistý

V blízkosti jednotky nepoužívajte prchavé tekutiny, ako sú pesticídové spreje. Použitie nadmerného tlaku pri utieraní môže poškodiť povrch. Nenechávajte výrobky z gumených alebo plastových materiálov dlhší čas v kontakte s jednotkou.

Čistenie jednotky

Na čistenie prehrávača používajte mäkkú, suchú handričku. Ak je povrch extrémne znečistený, použite mäkkú handričku mierne navlhčenú v roztoku jemného čistiacieho prostriedku. Nepoužívajte silné rozpúšťadlá, ako sú alkohol, benzín alebo riedidlo, pretože tie môžu poškodiť povrch jednotky.

Údržba jednotky

Jednotka je technicky vyspelým, precíznym zariadením. Ak sú snímacia optická šošovka a diely pohonu disku znečistené alebo opotrebované, kvalita obrazu sa môže zhoršiť. Podrobné informácie vám poskytne vaše najbližšie autorizované servisné stredisko.

