



KOMÍNOVÝ ODSÁVAČ PÁR,

10013866
10013867

10013868
10013869

Vážení zákazníci,

V prvom rade sa Vám chceme poďakovať za nákup tohto produktu. Aby sa zabránilo možnému technickému poškodeniu, prosíme Vás, aby ste si pozorne prečítali tento návod na použitie a riadili sa nasledujúcimi pokynmi

TECHNICKÉ ÚDAJE

Produktové číslo	10013866, 10013867, 10013868, 10013869
Napájanie	220-240 V 50 Hz
Výkon	198 W
Výkon odsávania	550 m ³ /h
Rozmery	60 x 64,5 x 45 cm (Š x V x H, bez obkladu komína) 28,5 x 45-68 x 29,5cm (Š x V x H, obklad komína) flexibilná pripojovacia hadica: cca 45-235cm

OBSAH BALENIA

- Odsávač pár
- Dvojdielny obklad komína
- Tukový filter (32 x 26 cm)
- Odsávacia hadica
- Montážny záves
- Hadicový adaptér
- Diaľkový ovládač
- Návod na použitie (viacjazyčný)

BEZPEČNOSTNÉ POKYNY

Všeobecné

- Tento návod slúži na oboznámenie sa s funkciami produktu. Prosím, odložte tento na neskoršie použitie.
- Produkt používajte len na jeho účely. Iné používanie môže viesť k poruchám na produkte.
- Prestavba produktu a zásahy doň ovplyvňujú jeho bezpečnosť. Výstraha: Nebezpečenstvo zranenia!
- Nikdy svojpomocne neotvárajte produkt a nevykonávajte na ňom opravy.
- S produktom zaobchádzajte starostlivo. Rôzne zásahy, údery či pád z vysokej výšky môžu produkt poškodiť.
- Produkt chráňte pred vlhkom a extrémnymi teplotami.

Inštalácia

- Prístroj smie inštalovať len profesionálny technik.
- Je nebezpečné upravovať akúkoľvek časť prístroja. V takom prípade prepadá záruka výrobcu na produkt.
- Pred inštaláciou sa ubezpečte, že zvolené miesto umožňuje stálu cirkuláciu vzduchu. Vývod vzduchu nesmie viesť do šachty, ktorú využívajú iné elektrické prístroje.
- Odstup medzi varnou platňou a najspodnejšou hranou odsávača musí byť minimálne 65 cm.
- Prístroj zapájajte len do správnej, uzemnenej zásuvky.
- Ubezpečte sa, že napätie zásuvky zodpovedá napätiu napájania prístroja.
- Poškodený sieťový kábel smie opravovať len výrobca, servisné stredisko alebo iná odborná osoba.

Počas používania

- Prístroj je určený len na domáce použitie, nie komerčné.
- Prístroj využívajte len na jeho stanovené účely.
- Tento prístroj by nemali obsluhovať osoby (vrátane detí) s fyzickým, senzorickým alebo psychickým obmedzením. Ak áno, len pod dohľadom zodpovednej osoby a po poučení o ovládaní prístroja. Deti upovedomte, že prístroj nie je určený na hranie.
- Ubezpečte sa, že počas nepoužívania ste vypli prístroj (spínač sa nachádza v pozícii OFF).
- Dávajte pozor, aby kuchynský olej alebo tuk nezačali horieť. To mimoriadne platí pre varenie na plynovom sporáku.
- Ak odsávač pracuje súčasne s plynovými zariadeniami, miestnosť musí byť dostatočne vetraná.
- Pod odsávačom neflambujte jedlá.
- Predpisy vťahujúce sa na odsávanie musia byť dodržané.

Upozornenie

- Pre efektívnu prevádzku sa musí na prístroji pravidelne vykonávať údržba.
- Upchaté filtre znižujú prívod vzduchu, čo zapríčiňuje prehriatie motora.
- Silné znečistenie tukom predstavuje riziko požiaru.
- Pri výmene svetiel sa riaďte ich správnym výkonom.

Pre inštalatéra: Zapojenie do elektrickej siete

- Elektrické pripojenia sa smú vykonávať podľa lokálnych noriem a zákonov.
- Ubezpečte sa, že napätie zdroja elektrickej energie zodpovedá napätiu napájania prístroja.

Ak nezodpovedá, prístroj nezapájajte do takejto siete.

- Ubezpečte sa, že vedenia nie sú v kontakte s pohyblivými časťami a nikde nie sú zovreté.
- Prístroj musí byť pripojený k bezpečnostnému uzemneniu.

MONTAZ

1. Odstup medzi varnou platňou a najspodnejšou hranou odsávača má predstavovať minimálne 65 cm.
2. Po nastavení presnej výšky zakotvenie (úchyt) pripevnite na dané miesto. Na zakotvenie najskôr vyvrtajte otvory, zakotvenie upevnite skrutkami (potrebujete vŕtačku, vhodný vrták, hmoždinky a skrutky).
3. Po upevnení zakotvenia (úchytu) podobným spôsobom pripevnite svorky obkladu komína.
4. Vonkajšie svorky pripevnite na povrch obkladu, uistite sa, že vnútorný obklad je výškovo voľne pohyblivý.
5. Na úchyt (pripevnenie) pripevnite poklop.
6. Nastavte správnu výšku vnútorného obkladu komína – aby zapadol na svorky. Následne poklop upevnite bezpečnostnými skrutkami.

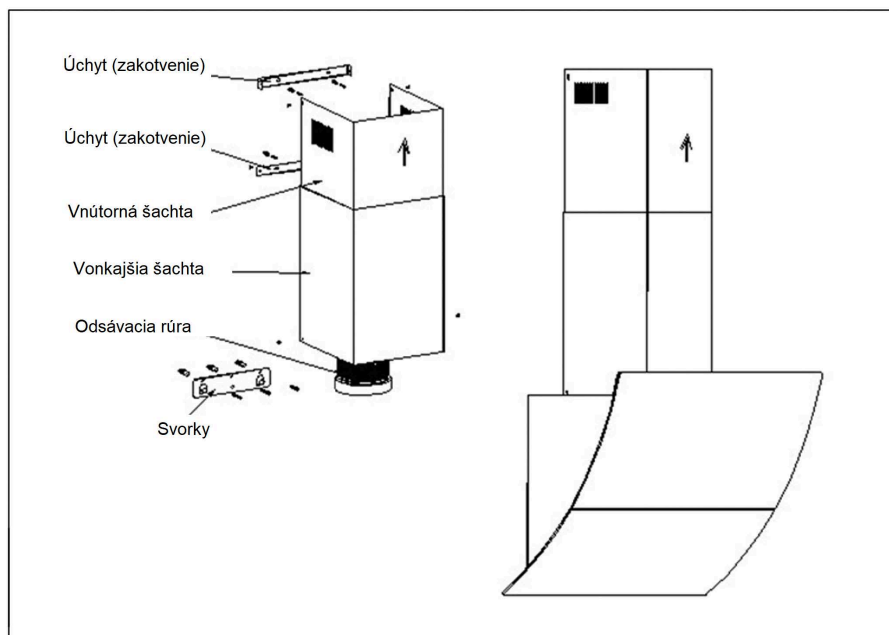

OVLADANIE

Po správnej inštalácii a pred prvým spustením prístroj zapojte do elektrickej siete (riadte sa všeobecne platnými bezpečnostnými pokynmi).

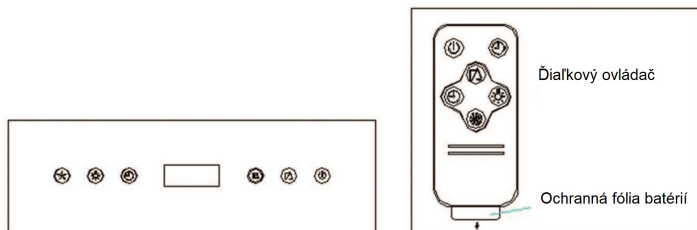

Pred vložením batérií strhnite ochrannú fóliu.

Tlačidlá ovládacieho poľa

	EIN/AUS Ventilátor	Stlačením tlačidla zapnete ventilátor. Viacnásobným stlačením tlačidla nastavíte rýchlosť ventilátora v troch stupňoch: „F1“ Nízky stupeň „F2“ Stredný stupeň „F3“ Najvyšší stupeň
	Svetlo	Stlačením tlačidla zapnete svetlo.
	Nastavenie času alebo časovača vypnutia	Týmto tlačidlom nastavíte čas (v pohotovostnom režime). Pred nastavením času minimálne 10 sekúnd nestlačte žiadne tlačidlo. Čas odloženého vypnutia nastavte počas prevádzky.
	Riadenie klapky	Stlačením a podržaním tohto tlačidla na 3 sekundy v pohotovostnom režime (Standy) pohybujete klapkou. Tým dosiahnete prístup ku všetkým plochám počas čistenia.
	Odložené vypnutie	Stlačením tohto tlačidla nastavíte odložené vypnutie ventilátora o nastavený čas. Opakovaným stlačením tohto tlačidla opustíte režim odloženého vypnutia a prístroj sa vypne.

ODSTRÁNENIE PORÚCH

Problém	Dôvod	Riešenie
Prístroj nefunguje.	Nezabezpečené elektrické napájanie.	Skontrolujte, či hlavný spínač je zapnutý.
Slabý prívod vzduchu.	Filter je upchatý.	Filter vyčistite a opäť ho nasadte. Vymeňte starý filter za nový.
Žiadny prívod vzduchu.	Zablokovaná regulačná klapka.	Kontaktujte servisné stredisko
Motor sa vypne po pár minútach.	Zapla sa ochrana pred prehriatím.	Odsávač je nainštalovaný príliš blízko varnej platne. Kuchyňa nie je dostatočne vetraná. Kontaktuje servisné stredisko.

UDRZBA

Čistenie, údržba, starostlivosť

- Pred čistením prístroj vypnite a odpojte z elektrickej zásuvky.
- Pravidelne (minimálne raz za mesiac) vyčistite tukový filter, tukové usadeniny môžu predstavovať riziko požiaru.
- Ak pokyny na čistenie nedodržíte, hrozí riziko požiaru.
- Nepokúšajte sa svojpomocne prístroj opravovať. Obráťte sa na kvalifikovaného technika.
- Používajte len originálne náhradné diely.
- Pred čistením alebo údržbou prístroj vypnite a odpojte z elektrickej zásuvky.
- Povrch: Povrch prístroja čistite mydlovou vodou a mäkkou špongiou. Nepoužívajte abrazívne čistiace prostriedky, drôtenky ani rozpúšťadlá. Hrozí riziko poškodenia povrchu.
- Hliníkové tukové filtre: Tukové filtre môžete umývať v umývačke riadu alebo namočiť do čistiacich kvapalín rozpúšťajúcich tuk. Potom filtre opláchnite čistou vodou a nechajte vyschnúť.

POKYNY NA LIKVIDÁCIU ODPADU



Ak sa na produkte nachádza ľavý obrázok (prečiarknutý kontajner na kolieskach), pri likvidácii odpadu platí Európska smernica 2002/96/EG. Tento produkt sa nesmie vyhodiť do domáceho odpadu. Prístroj odovzdajte najbližšej skládke elektronického odpadu. Správnou likvidáciou chránite životné prostredie a zdravie ostatných ľudí. Recykláciou sa šetria aj vyčerpateľné zdroje.

PREHLÁSENIE O ZHODE



Výrobca: CHAL-TEC Vertriebs- + Handels GmbH, Wallstraße 16, 10179 Berlin.

Tento produkt zodpovedá nasledujúcim smerniciam:

2004/108/EG (EMV)

2006/95/EG (LVD)

2009/125/EG (EVPG)

-Verordnung (EU) Nr. 66/2014

2010/30/EU (Energieeffizienzkennezeichnung)

-Verordnung (EU) Nr. 65/2014

2011/65/EU (RoHS)