

KLARSTEIN NIELSTARK  
TEIN NIELSTARK KLAR  
KLARSTEIN NIELSTARK  
TEIN NIELSTARK KLAR  
KLARSTEIN NIELSTARK  
TEIN NIELSTARK KLAR  
KLARSTEIN NIELSTARK

# KLARSTEIN

**Elizabeth**

Vstavaná elektrická rúra

10034880 10034881



Vážený zákazník,

Gratulujeme Vám k zakúpeniu tohto produktu. Prečítajte si pozorne nasledujúce pokyny a postupujte podľa nich, aby ste predišli možným škodám. Nezodpovedáme za škody spôsobené nedodržaním pokynov alebo nesprávnym použitím. Naskenujte QR kód, aby ste získali prístup k najnovšiemu používateľskému manuálu a ďalším informáciám o produkte.



---

## OBSAH

---

Bezpečnostné pokyny	2
Inštalácia	5
Prehľad produktu	8
Ovládací panel a Funkcie Tlačidiel	10
Časy varenia a Nastavenia	11
Prevádzka	12
Čistenie a Starostlivosť	14
Pokyny k likvidácii	16

---

## TECHNICKÉ ÚDAJE

---

Kód produktu	10034880, 10034881
Napájanie	220-240 V ~ 50/60 Hz
Celkový výkon	2200 W
Objem dutiny	70 L

## BEZPEČNOSTNÉ POKYNY



### UPOZORNENIE

Riziko popálenia. Toto zariadenie a prístupné časti zariadenia sa počas prevádzky veľmi zahrievajú. Dbajte na zvýšenú opatrnosť a nikdy sa nedotýkajte vyhrievacích telies.

- Udržujte deti do 8 rokov mimo zariadenia.
- Toto zariadenie môžu používať deti staršie ako 8 rokov a osoby s obmedzenými fyzickými, zmyslovými a duševnými schopnosťami a/alebo nedostatkom skúseností a vedomostí, ak boli poučené o zariadení, sú schopné ho bezpečne obsluhovať a porozumieť nebezpečenstvám, ktoré sú spojené s používaním tohto zariadenia.
- Toto zariadenie nie je hračka.
- Na čistenie zariadenia nepoužívajte parný čistič.
- Ľahko prístupné časti sa môžu počas prevádzky veľmi zahriať. Udržujte malé deti mimo zariadenia ak je v prevádzke.
- Na čistenie dvierok rúry nepoužívajte agresívne ani drsné čistiace prostriedky ani kovové škrabky, pretože by to mohlo poškriabať sklenený povrch a rozbiť dvierka rúry alebo inak spôsobiť poškodenie spotrebiča.
- Neinštalujte zariadenie za dekoratívne dvere - mohlo by to spôsobiť prehriatie.
- Používajte iba príslušenstvo a nádoby, ktoré sú vhodné na použitie v rúrach.
- Nikdy nedovoľte, aby sa tekutiny alebo iné potraviny zahrievali v uzavretých nádobách, pretože by to mohlo spôsobiť výbuch.
- Dbajte na to, aby papierové kuchynské utierky a tkaniny neprišli do styku s vyhrievacími prvkami kachlí - hrozí nebezpečenstvo požiaru.
- Dbajte na to, aby sa v blízkosti rúry alebo v rúre nenachádzali žiadne nebezpečné chemikálie, horľavé výpary alebo cudzie telesá. Toto zariadenie je vhodné iba na ohrev a prípravu jedla.
- Ak sa niektoré potraviny vo vnútri rúry vznietia, nechajte dvierka rúry zatvorené, aby ste udušili plamene. Vypnite rúru a odpojte sieťovú šnúru od elektrickej zásuvky.
- Pri otváraní dvierok rúry buďte opatrní. Postavte sa nabok vedľa rúry a pomaly rúru otvárajte, aby mohol horúci vzduch / para uniknúť. Pred otvorením dvierok rúry dbajte na to, aby vaša tvár nebola v blízkosti rúry a aby sa v blízkosti nenachádzali žiadne deti ani domáce zvieratá. Po úniku horúceho vzduchu môžete pokračovať v príprave. Dvierka rúry na pečenie udržiavajte vždy zatvorené, s výnimkou nevyhnutných prác na varenie a čistenie.
- Príslušenstvo a elektrické káble udržiavajte mimo dosahu horúcich častí zariadenia.

- Nikdy nepohybujte s pekáčmi a roštom pokiaľ sú horúce, ale najskôr ich nechajte vychladnúť.
- Pred čistením a údržbou vypnite spotrebič a odpojte sieťovú zástrčku od sieťovej zásuvky.
- Tento spotrebič je určený na použitie v domácnosti a je možné ho nainštalovať do štandardných kuchýň alebo bytových jednotiek.
- Všetky povrchy alebo nábytok obklopujúci rúru a všetky materiály použité na inštaláciu musia vydržať pri používaní spotrebiča najmenej 85 °C.
- Niektoré typy vinylu a laminátu sú zvlášť náchylné na tepelné poškodenie a zafarbenie pri vysokej teplote. Pred inštaláciou zariadenia skontrolujte, ktoré povrchy sú prítomné.
- Užívateľ je zodpovedný za akékoľvek škody spôsobené inštaláciou zariadeníav blízkosti materiálov, ktoré nie sú odolné voči teplu, alebo v dôsledku nedostatočnej vzdialenosti od nábytku.
- Zariadenie inštalujte a používajte iba v súlade s požiadavkami uvedenými v tejto príručke.
  - Inštaláciu musí vykonať kvalifikovaná osoba alebo kvalifikovaný elektrikár.
  - Baliaci materiál zlikvidujte včas a zabezpečte, aby sa nedostal do detských rúk, pretože by to mohlo spôsobiť zadusenie.
  - Na dvere rúry nekladte ťažké predmety a pri otvorených dvierkach sa o ne neopierajte, pretože by to mohlo poškodiť pánty.
  - Nádoby s horúcim olejom alebo tukom neumiestňujte do miest bez dozoru, pretože by mohli spôsobiť požiar.
  - Panvice, plechy na pečenie ani hliníkovú fóliu neumiestňujte priamo na spodnú časť rúry, pretože by to mohlo viesť k hromadeniu tepla a poškodeniu skloviny.
  - Nezabudnite zvoliť vhodnú teplotu a funkciu pre všetky potraviny, aby jedlo a tekutiny nepretekali alebo aby sa nespálili.
  - Uistite sa, že je jedlo pripravené v dostatočne veľkých nádobách a že v prípade potreby použijete odkvapkávaciu misku.
  - Neumiestňujte zariadenie vedľa záclon alebo mäkkého nábytku.
  - Nikdy sa nepokúšajte zdvihnúť jednotku za dvere alebo držiadlá rúry, pretože by to mohlo jednotku poškodiť alebo spôsobiť zranenie.
  - Ak je napájací kábel poškodený, musí ho vymeniť výrobca, popredajný servis alebo podobne kvalifikovaná osoba aby sa predišlo nebezpečenstvu.
  - Pripojte zariadenie tak, aby bola sieťová zástrčka vždy ľahko prístupná.
  - Pred zapojením zástrčky zariadenia do zásuvky skontrolujte, či napätie zásuvky zodpovedá napätiu uvedenému na typovom štítku zariadenia.

**UPOZORNENIE**

Nebezpečenstvo úrazu elektrickým prúdom! Nepokúšajte sa sami opraviť poškodené zariadenie a prestaňte ho ihneď používať. Vypnite napájanie, odpojte zariadenie a obráťte sa na servisného zástupcu.

- Aby ste predišli poškodeniu, nedovoľte, aby napájací kábel prechádzal cez ostré hrany a neskladajte ho a ani neohýbajte. Udržujte napájací kábel mimo horúcich plôch a otvoreného ohňa.
- Napájací kábel položte tak, aby nezvyšoval nebezpečenstvo zakopnutia.
- Za žiadnych okolností by ste nemali otvárať skrinku rúry. Do skrinky zariadenia nevkladajte cudzie predmety.
- Používajte iba príslušenstvo schválené výrobcom, pretože neodporúčané príslušenstvo predstavuje riziko pre používateľa a môže poškodiť zariadenie.
- Používajte prístroj iba na rovných, stabilných, čistých a suchých povrchoch.
- Chráňte prístroj pred teplom, prachom, priamym slnečným žiarením, vlhkosťou, kvapkajúcou alebo striekajúcou vodou.
- Na výrobok ani do jeho blízkosti neumiestňujte predmety s otvoreným ohňom, napríklad sviečky.
- Pevné zapojenie zariadenia musí byť vybavené vypínačom na všetkých póloch.
- Pri manipulácii so sklenenými predmetmi vždy používajte rukavice.
- Pre vašu bezpečnosť sú dvierka rúry vyrobené z bezpečnostného skla. Tento druh skla je veľmi odolný, ale jeho vlastnosťou je prenos vibrácií. Preto buďte s prístrojom veľmi opatrní, aby ste predišli otrasom, najmä počas inštalácie, a jednotku inštalujte iba v oblastiach s nízkymi vibráciami.
- Na sklenený povrch neumiestňujte fóliu, pretože by sa mohlo rozbiť na veľké kusky, ktoré by mohli byť nebezpečné.
- Všetky opravy by mali vykonávať len kvalifikovaní technický personál.
- Tento spotrebič musí byť uzemnený. Ak nie je k dispozícii uzemňovací vodič, kontaktujte elektrikára.
- Použitá zásuvka musí byť prístupná, aj keď je vaša rúra v skrinke, aby ste mohli spotrebič kedykoľvek odpojiť od elektrickej siete.

## INŠTALÁCIA



### UPOZORNENIE

Riziko poranenia! Inštaláciu nechajte vždy vykonať vyškoleným odborným personálom, aby nedošlo k úrazu elektrickým prúdom, zraneniu osôb a poškodeniu zariadenia.

#### Poznámka k montáži pece do kuchynskej linky

Namontujte rúru do priestoru v kuchynskej linke; môže byť umiestnená pod pracovnou doskou alebo do stojacej skrine. Pripevnite rúru na miesto priskrutkovaním na miesto pomocou dvoch upevňovacích otvorov v ráme. Ak chcete nájsť upevňovacie otvory, otvorte dverka rúry a pozrite sa dovnútra. Pre zaručenie správnej ventilácie, dodržujte odstupy a stanovené rozmery pri montáži rúry.

- Na to aby rúra fungovala správne, je potrebné správne umiestnenie.
- Panely kuchynskej linky, ktoré sa nachádzajú vedľa rúry, musia byť vyrobené z teplotne odolných materiálov.
- Uistite sa, že lepidlá vyrobené z dyhovaného dreva môžu vydržať pri teplotách najmenej 120 ° C.
- Plasty alebo lepidlá, ktoré nedokážu odolávať takým teplotám, sa roztavia a deformujú, akonáhle je rúra uložená na správnom mieste, elektrické časti musia byť úplne izolované. Ide o podmienku, ktorej dodržanie je nutné pre bezpečnosť.
- Všetky ochranné kryty musia byť pevne pripevnené na mieste, aby ich bolo možné odstrániť bez použitia nástrojov.
- Odstráňte zadnú časť kuchynskej linky, aby ste zaistili dostatočné prúdenie vzduchu okolo rúry.
- Horák musí mať zadnú medzeru najmenej 45 mm.

## Poznámky k pripojeniu elektrickej energie

- Prístroj je určený na pevnú inštaláciu pomocou trojpólového sieťového kábla a môže ho pripojiť iba autorizovaný odborník v súlade so schémou zapojenia.
- Sieťový kábel môže vymeniť iba kvalifikovaný elektrikár, ktorý dodržiava príslušné predpisy.
- Nepoužívajte viacnásobné zástrčky, zásuvkové lišty alebo predlžovacie prvky, pretože preťaženie môže viesť k nebezpečenstvu požiaru.
- Ak pripojenie už nie je po inštalácii prístupné, je potrebný vypínač všetkých pólov s kontaktným otvorom najmenej 3 mm.

## Kabeláž

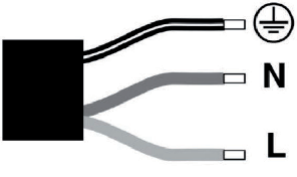
Zeleno-žltý	Uzemňovací kábel (E) 	
Modrý	Nulový kábel (N)	
Hnedý	Živý kábel (L)	

Poznámky pre Veľkú Britániu: Nepripájajte zariadenie pomocou 13 A zástrčky a nechráňte ho poistkou 13 A. Zariadenie musí byť chránené poistkou 16 A alebo viac. Pri všetkých inštalačných prácach musí byť jednotka odpojená od elektrickej siete. Počas inštalácie zariadenia musí byť zabezpečená ochrana proti náhodnému kontaktu.

## Základné poznámky k inštalácii

- Presne dodržiavajte uvedené inštalačné rozmery.
- Na dosiahnutie optimálnej integrácie do kuchynskej jednotky vložte rúru do štandardnej skrinky so šírkou 600 mm tak, aby bola v jednej rovine s prednou časťou skrinky.
- Pri inštalácii nedržte rúru za dvierka.

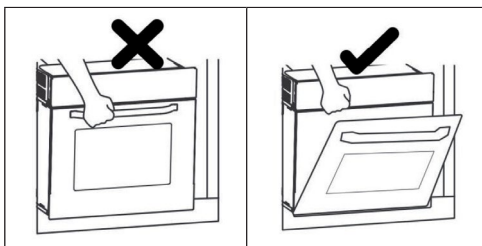



## Inštalácia

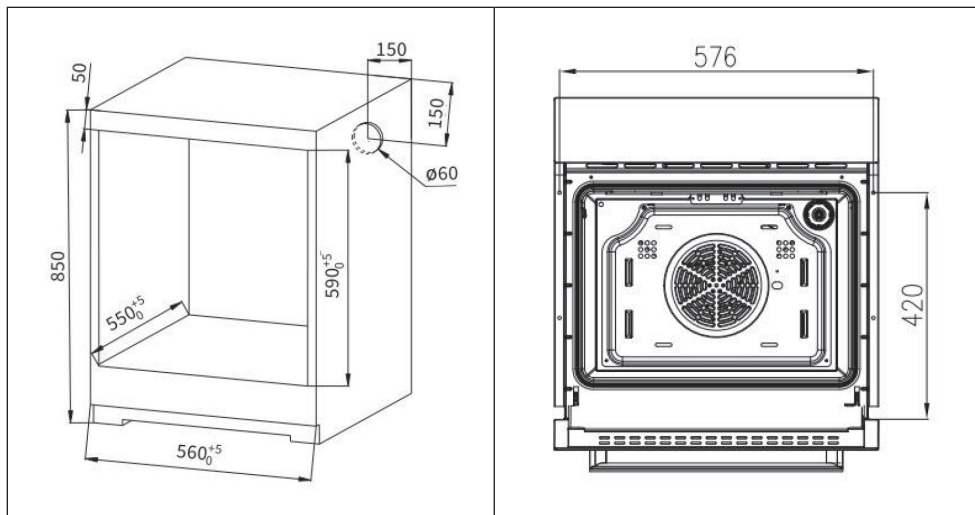

Pred inštaláciou jednotky sa uistite, že skrinka má nasledujúce prázdne vnútorné rozmery. Na zabezpečenie cirkulácie vzduchu musí byť rúra inštalovaná v súlade s rozmermi a vzdialenosťami uvedenými na obrázku nižšie.

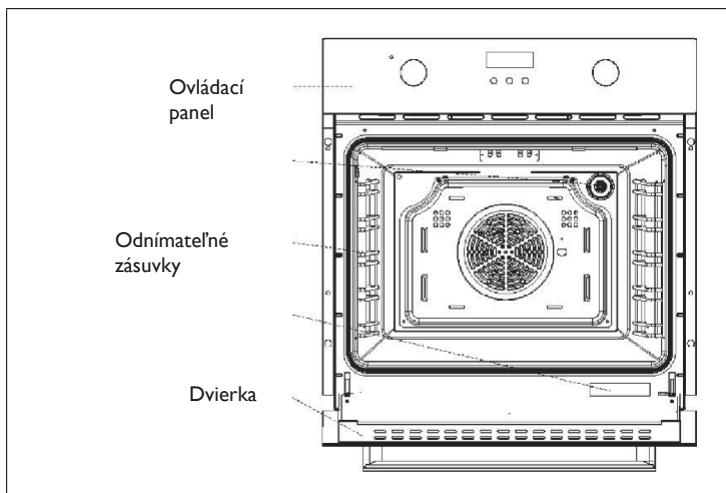

## PREHĽAD PRODUKTU

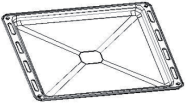

### Príslušenstvo

	<p>Mriežka: na pečenie a grilovanie</p>
	<p>Plech: Používa sa na varenie veľkého množstva potravín, ako sú vlhké koláče, pečivo, mrazené potraviny. Používa sa tiež na zber tukov, omrvín a omáčky.</p>
	<p>Zásuvky: Pre ľahšie čistenie rúry je možné vybrať dve zásuvky.</p>
	<p>2 skrutky: Na upevnenie rúry.</p>

Poznámka: Príslušenstvo pred použitím očistite malým množstvom vody a saponátu a používajte iba originálne príslušenstvo.

#### Dôležitá poznámka k zasúvacím modulom

- Na zaistenie bezpečného používania rúry je nevyhnutné, aby mriežky a plechy na pečenie boli správne umiestnené.
- Mriežky a plech na pečenie sa môžu používať iba medzi prvou a piatou úrovňou.
- Mriežky a plechy na pečenie by sa mali vtláčať do rúry správnym smerom, pretože to zaisťuje, že sa dajú opatrne vybrať a že teplé jedlo nemôže vyklízať.

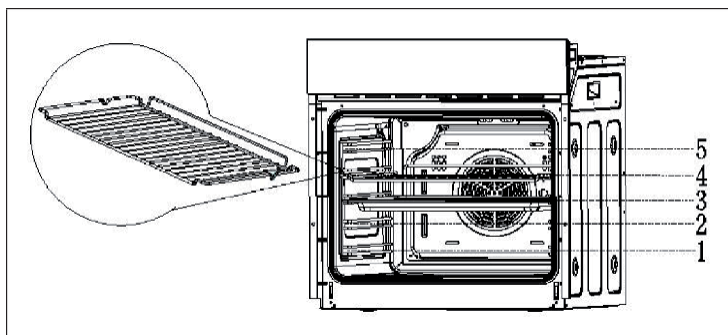



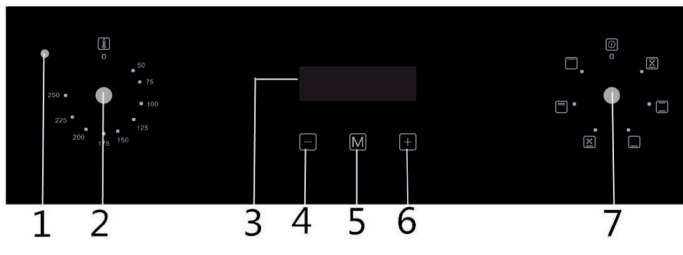



## OVĽADACÍ PANEL A FUNKCIE TLAČIDIEL

	
1	Prevádzkové svetlo
2	Regulátor teploty: otočte ovládač na požadovanú teplotu.
3	Displej
4	Tlačidlo mínus
5	Nastavenie časovača/hodín
6	Tlačidlo plus
7	Ovládač funkcií: otočte ovládač do požadovanej funkcie.









### Funkcie tlačidiel

Otočte ovládací gombík funkcie na požadovaný symbol. K dispozícii sú nasledujúce funkcie:

	Horné ohrievanie/spodné ohrievanie + cirkulujúci vzduch
	Kombinácia ventilátora a horných a dolných vyhrievacích telies zaisťuje rovnomernejšie rozloženie tepla a šetrí až 30-40% energie. Kôrka na vonkajšej strane mierne zhnedne, zatiaľ čo jedlo na vnútornej strane nevyschne. Táto funkcia je vhodná na grilovanie alebo smaženie veľkých kusov mäsa pri vyššej teplote.
	Horné ohrievanie/spodné ohrievanie
	Horné a dolné vyhrievacie telesá sú zapnuté. Táto funkcia je vhodná pre väčšinu pečených pokrmov.
	Spodný ohrev
	Skrytý vyhrievací prvok v spodnej časti rúry poskytuje koncentrovanejší zdroj tepla bez prepaľovania. Táto funkcia je vhodná pre pokrmy s pomalým varením, ako sú kastroly, dusené mäso, pečivo a pizze.

	Spodné ohrievanie + cirkulujúci vzduch
	Zadný ventilátor a spodný vyhrievací prvok pracujú súčasne. Teplota môže byť nastavená medzi 50 °C a 250 °C. Teplota môže byť nastavená medzi 50 °C a 250 °C. Teplota môže byť nastavená medzi 50 °C a 250 °C.
	Horné ohrievanie + grilovanie
	Horný vnútorný kruhový vyhrievací prvok a horný vonkajší kruhový vyhrievací prvok fungujú súčasne. Teplota môže byť nastavená medzi 50 °C a 250 °C. Horný vnútorný kruhový vyhrievací prvok a horný vonkajší kruhový vyhrievací prvok fungujú súčasne.
	Gril
	Horný vnútorný kruhový vyhrievací prvok je v prevádzke. Teplota môže byť nastavená medzi 50 °C a 250 °C.

## ČASY VARENIA A NASTAVENIA

	Váha Množstvo	Stupeň	Funkcia	Teplota	Čas (1. strana)	Čas (2. strana)	Príslušenstvo
Sušienky	500 g	3		200 °C	10-15 Min.	—	Plech
Sandwich	200 g	3		180 °C	15-20 Min.	—	Mriežka
Sušienková rolka	200 g	3		180 °C	10-18 Min.	—	Plech
Koláč	300 g 400 g	3		185 °C	20-25 Min.	—	Plech
Piškótový koláč	500 g	3		175 °C	30-35 Min.	—	Mriežka
Pizza	350 g	3		200 °C	10 Min.	—	Plech
Jablkový koláč	1200 g	3		185 °C	50-60 Min.	—	Mriežka
Toast	9 kúskov	5		240 °C	1-2 Min.	—	Mriežka
Hamburger	1	5		240 °C	10-20 Min.	5-10 Min.	Plech

---

## PREVÁDZKA

---

### Nastavenie času

- Pri prvom zapnutí jednotky sa zobrazia hodiny [12.00] a ikona hodín bliká.
- Stlačením tlačidla [+] alebo [-] nastavte aktuálny čas.
- Potom počkajte 5 sekúnd, kým nebude nastavený čas a ikona hodín prestane blikáť.



### Nastavenie alarmu

Alarm možno použiť na akúkoľvek funkciu. Nastaviteľný čas je od 1 minúty až do 23 hodín a 59 minút.

- Stlačte tlačidlo [M], až kým nezačne blikáť symbol zvončeka.
- Stlačením tlačidiel [+] alebo [-] nastavte čas budíka (= aktuálny čas + nastavený čas).
- Potom počkajte 5 sekúnd, kým nebude nastavený čas a symbol zvončeka prestane blikáť.
- Keď pracovný čas dosiahne nastavený čas, zaznie alarm a symbol zvončeka bliká. Stlačením tlačidla [+], [-] alebo [M] alarm zrušíte, symbol zvončeka zhasne. Ak nestlačíte žiadne tlačidlo, budík sa vypne po 2 minútach.



### Nastavenie času varenia

Ak sa má jedlo variť iba určitý čas, môžete nastaviť rúru na automatické vypnutie po uplynutí požadovaného času. Nastaviteľný čas je medzi 0-10 hodinami.

- Stláčajte tlačidlo [M], až kým na displeji nezačne blikáť nasledujúci symbol: 
- Stlačením tlačidla [+] alebo [-] nastavte čas varenia. Počkajte chvíľku. Keď ikona  prestane blikáť, nastavený čas sa uloží.
- Potom nastavte požadovanú teplotu a funkciu.
- Po uplynutí nastaveného času (= aktuálny čas + nastavený čas varenia) sa rúra zastaví. Zaznie alarm a symbol  bliká. Stlačením tlačidla [+], [-] alebo [M] alarm zrušíte. Ak nestlačíte žiadne tlačidlo, alarm sa vypne po 2 minútach.
- Keď rúra zhasne, displej sa vráti na aktuálny čas.
- Otočením funkčného gombíka do polohy [0] vypnete rúru.

## Nastavenie času vypnutia

Ak je nastavený čas vypnutia, rúra sa v tomto okamihu automaticky vypne.

- Stláčajte tlačidlo [M], až kým na displeji nezačne blikať nasledujúci symbol: 
- Čas vypnutia nastavíte stlačením tlačidla [+] alebo [-]. Počkajte chvíľku. Ak symbol  prestane blikať, nastavený čas bol prijatý.
- Potom nastavte požadovanú teplotu a funkciu.
- Po uplynutí nastaveného času sa rúra zastaví. Zaznie alarm a symbol  bliká. Stlačením tlačidla [+], [-] alebo [M] alarm zrušíte. Ak nestlačíte žiadne tlačidlo, alarm sa vypne po 2 minútach.
- Keď rúra zhasne, displej sa vráti na aktuálny čas.
- Otočením funkčného gombíka do polohy [0] vypnite rúru.







Nastavte času varenia a vypnutia.

Ak použijete túto funkciu, rúra sa spustí v určitý čas, beží určitý čas a potom sa automaticky vypne.

---

Príklad: Teraz je 10 hodín a chcete, aby bol jablkový koláč pripravený do 15. hodiny. Čas varenia je 60 minút. V takomto prípade sa rúra automaticky zapne o 14. hod., beží 60 minút a automaticky sa vypne o 15. hod.

---

- Stláčajte tlačidlo [M], až kým na displeji nezačne blikať nasledujúci symbol: 
- Stlačením tlačidla [+] alebo [-] nastavte čas varenia. Počkajte chvíľku. Keď ikona  prestane blikať, nastavený čas sa uložil.
- Stláčajte tlačidlo [M], až kým na displeji nezačne blikať nasledujúci symbol: 
- Čas vypnutia nastavíte stlačením tlačidla [+] alebo [-]. Počkajte chvíľku. Ak symbol  prestane blikať, nastavený čas bol prijatý.
- Potom nastavte požadovanú teplotu a funkciu.
- Rúra sa automaticky zapne v určitom čase v závislosti od zadaného času varenia a potom sa spustí do zadaného času ukončenia.
- Po uplynutí nastaveného času sa rúra vypne. Zaznie alarm a ikony   blikajú. Stlačením tlačidla [+], [-] alebo [M] alarm zrušíte. Ak nestlačíte žiadne tlačidlo, alarm sa vypne po 2 minútach.
- Otočením funkčného gombíka do polohy [0] vypnite rúru.

## ČISTENIE A STAROSTLIVOSŤ

Odpojte dvierka rúry

Odstránením dvierok rúry získate ľahší prístup do celého vnútra rúry na čistenie a údržbu rúry.



Vybratie zásuviek

Odstránením zásuviek získate ľahší prístup do celého vnútra rúry na čistenie a údržbu.

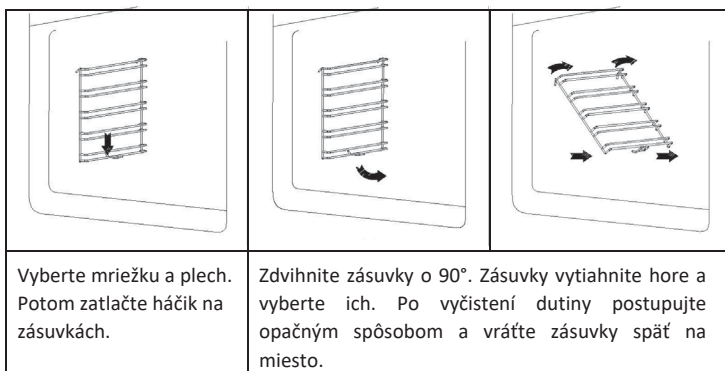



## Čistenie

Časti zariadenia, ktoré prichádzajú do kontaktu s potravinami, musia byť pravidelne čistené.

- Po použití spotrebič vypnite a odpojte od elektrickej siete.
- Prepnite všetky ovládacie prvky do polohy „vypnuté“.
- Počkajte, kým prístroj nevychladne až do času, keď je iba teplý a nie horúci, čím sa zjednoduší čistenie.
- Vyčistite povrch navlhčenou tkaninou, mäkkou kefou alebo jemnou špongiou a potom osušte. V prípade silného znečistenia môžete na čistenie jednotky použiť horúcu vodu a neabrazívny čistiaci prostriedok.
- Na čistenie skla vo dverkách rúry nepoužívajte agresívne ani drsné čistiace prostriedky ani ostré kovové škrabky, pretože môžu poškriabať povrch a poškodiť sklo.
- Nikdy nenechávajte kyslé látky (citrónovú šťavu, ocot) na častiach z nehrdzavejúcej ocele.
- Na čistenie zariadenia nepoužívajte parný čistič. Plechy na pečenie a mriežky je možné čistiť jemným čistiacim prostriedkom.

## Výmena žiarovky lampy

Pri výmene žiarovky lampy postupujte podľa týchto krokov:

1. Odpojte zariadenie z elektrickej zásuvky.
2. Povoľte kryt žiarovky otočením proti smeru hodinových ručičiek (môže byť veľmi utiahnutý).
3. Vyberte žiarovku a vymeňte ju za novú žiarovku rovnakého typu.
3. Znova nasadte kryt žiarovky.

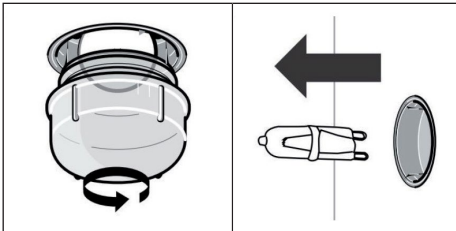

---

## POKYNY K LIKVIDÁCIÍ

---



Podľa Európskeho nariadenia odpadu 2012/19/EU tento symbol na výrobku alebo na jeho obale znamená, že výrobok nepatrí do domáceho odpadu. Na základe smernice by sa mal prístroj odovzdať na príslušnom zbernom mieste pre recykláciu elektrických a elektronických zariadení. Zabezpečením správnej likvidácie výrobku pomôžete zabrániť možným negatívnym dopadom na životné prostredie a ľudské zdravie, čo by inak mohol byť dôsledok nesprávnej likvidácie výrobku. Pre detailnejšie informácie o recyklácii tohto výrobku sa obráťte na svoj Miestny úrad alebo na odpadovú a likvidačnú službu Vašej domácnosti.

---

## VYHLÁSENIE O ZHODE

---

Výrobca:  
Chal-Tec GmbH, Wallstraße 16, 10179 Berlín, Nemecko.



Tento produkt je v súlade s nasledujúcimi európskymi normami:

2014/30/EU (EMC)  
2014/35/EU (LVD)  
2011/65/EU (RoHS)  
2009/125/EC (ErP)



KLARSTEIN NIETSRK

SRSRK KLARSTEIN NIE

KLARSTEIN NIETSRK

SRSRK KLARSTEIN NIE

KLARSTEIN NIETSRK

SRSRK KLARSTEIN NIE

KLARSTEIN NIETSRK