

## Strike Bike

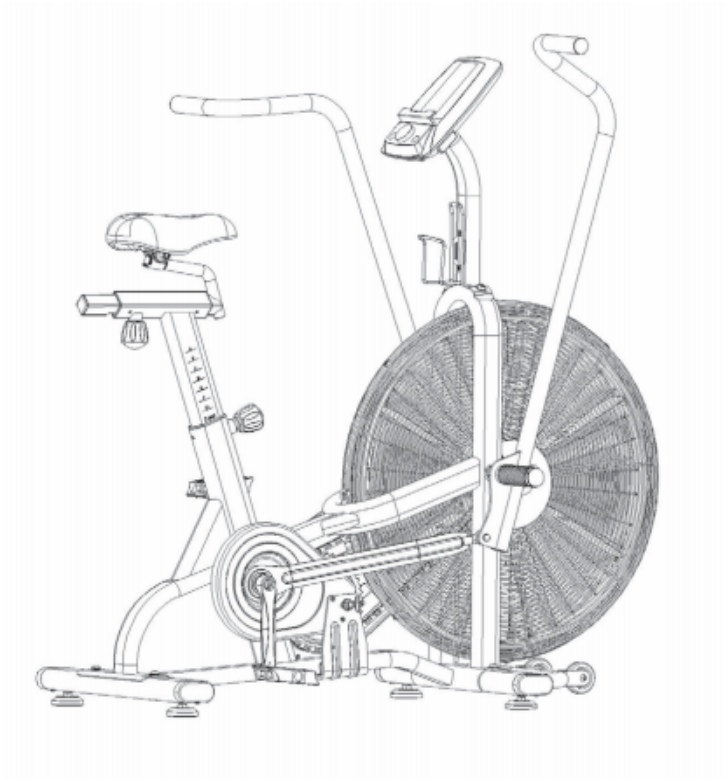



## Vážený zákazník,

Gratuluje Vám k zakúpeniu tohto produktu. Prosím, dôkladne si prečítajte manuál a dbajte na nasledovné pokyny, aby sa zabránilo škodám na zariadení. Za škody spôsobené nedodržaním inštrukcií a pokynov neručíme.

---

## OBSAH

---

Nákres 2

Montáž

Kontrolný panel a tlačidlá 12

Použitie a Prevádzka 13

Použitie aplikácie (ľubovoľné) 21

Starostlivosť a čistenie 53

Vyhĺásenie o zhode 53

Pokyny k likvidácii 54

---

## BEZPEČNOSTNÉ POKYNY

---

### Všeobecné pokyny

- Prosím uchovajte tento manuál na bezpečnom mieste pre prípad potreby.
- Prosím neskladajte toto zariadenie pokým si riadne neprečítate tento užívateľský manuál. Bezpečnosť a efektivita môže byť dosiahnutá len vtedy ak je zariadenie riadne zložené a udržiavané. Je vašou zodpovednosťou uistiť sa, že všetci používatelia sú oboznámení so všetkými bezpečnostnými informáciami.
- Pre bezpečné používanie je potrebný rovný povrch. Svoju podlahu ochraňte podložkou. Nepoužívajte toto zariadenie vo vlhkých priestoroch ako sú napríklad budovy s bazénom, sauny a podobne. Bezpečnostná vzdialenosť od tohto zariadenia musí byť aspoň 0,5m voľného miesta okolo.
- Nepúšťajte deti a zvieratá k tomuto zariadeniu, zariadenie musí byť zložené a používané iba dospelými osobami.
- Toto zariadenie je určené pre domáce použitie.
- Počas používania zariadenia noste vhodné oblečenie. Vyhýbajte sa noseniu voľného oblečenia ktoré by sa mohlo zachytiť do zariadenia alebo ktoré by mohlo brániť voľnému pohybu, prípade obmedzovať pohyb.

- Pred používaním zariadenia skontrolujte sedadlo, kostru a skrutky či sú bezpečne umiestnené a utiahnuté.
- Pri nastavovaní nastaviteľných častí majte na mysli maximálnu hmotnosť užívateľa, neprekračujte značku „stop“, inak sa môžete vystaviť nebezpečenstvu.
- Vždy používajte zariadenie tak ako je určené. Ak nájdete nejaké poškodené komponenty pri skladaní alebo kontrolovaní zariadenia, alebo ak počujete čudné zvuky vychádzajúce zo zariadenia, okamžite prestaňte zariadenie používať.  
Zariadenie nepoužívajte dokým sa problém neodstráni.
- Pri presúvaní alebo zdvíhaní zariadenia pristupujte k práci s maximálnou ostrážitosťou aby ste si nezranili chrbát. Vždy používajte správnu zdvíhaciu techniku alebo v prípade potreby vyhľadajte pomoc.
- Všetky pohyblivé doplnky (napríklad pedále, rúčky, sedlo.. atď.) vyžadujú údržbu aspoň raz za týždeň. Pred použitím ich vždy skontrolujte. Ak nájdete nejakú zlomenú alebo uvoľnenú časť, okamžite ju vymeňte. Po návrate do adekvátneho stavu môžete zariadenie naďalej používať.
- Venujte pozornosť absencii systému voľných kolies, ktorý by mohol spôsobiť vážne riziko.
- V prípade núdze zatlačte tlačidlo brzdy. Odpor môžete meniť točením tlačidla ktoré reguluje odpor a tak isto aj brzdovým tlačidlom.
- Ak zariadenie nepoužívate, zaistite ho.

### Zdravotné pokyny

- Pred používaním akéhokoľvek cvičebného programu prekonzultujte tento zámer s vaším doktorom, ktorý určí či váš zdravotný stav vyhovuje používaniu tohto prístroja a či používanie tohto prístroja nemôže ohroziť vaše zdravie a bezpečnosť.  
Rada vášho doktora je dôležitá ak užívate lieky ktoré ovplyvňujú váš tep, krvný tlak a úroveň cholesterolu.
- Všimajte si signály vášho tela. Nesprávne alebo nadmerné používanie môže poškodiť vaše zdravie. Prestaňte cvičiť ak zažijete niektorý z nasledujúcich symptómov: bolesť, tlak na hrudi, nepravidelný tlkot srdca, plytké dýchanie, závrate alebo ospalosť. Prosím prekonzultujte svoj zdravotný stav s vaším doktorom pred ďalším cvičením, v prípade všimnutia si týchto symptómov.
- Zariadenie nie je vhodné pre použitie pri terapii.
- Pri používaní dbajte na vystretý chrbát.

## NÁKRES

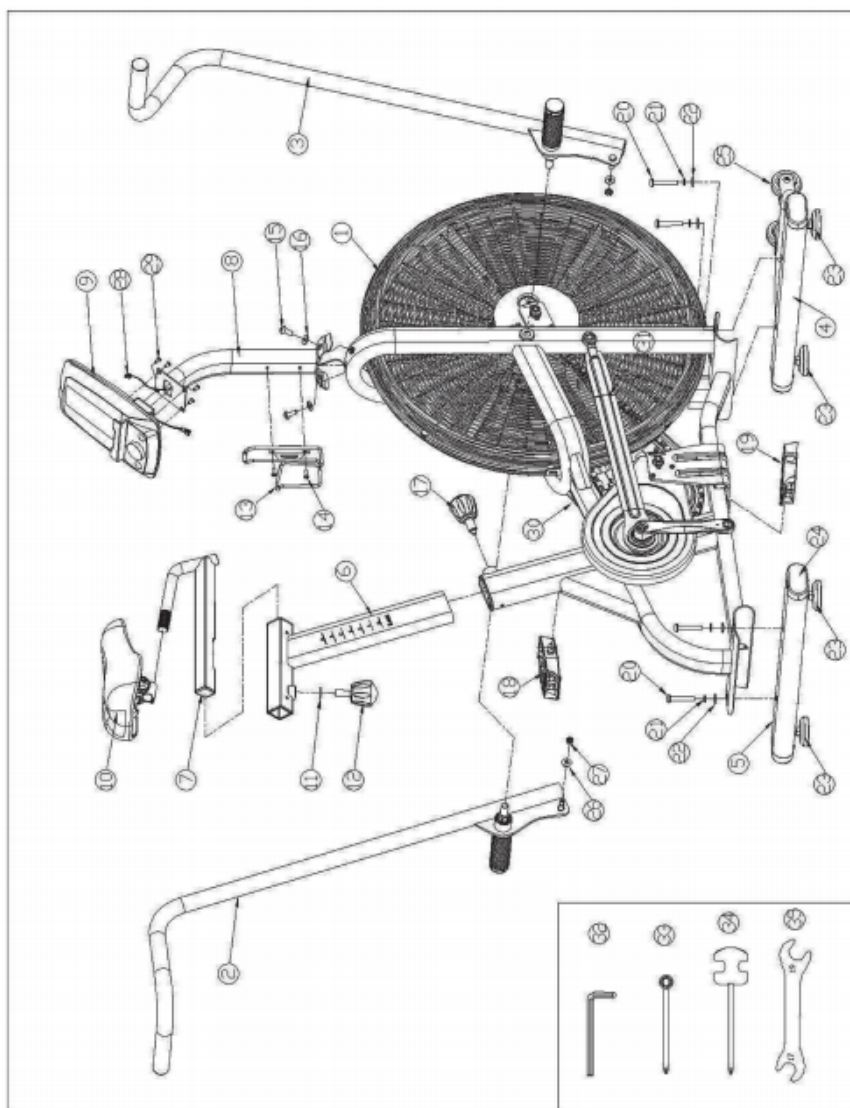

## Opis dielov

|    |                                 |    |                                    |
|----|---------------------------------|----|------------------------------------|
| 1  | Hlavný rám                      | 19 | Pravý pedál                        |
| 2  | Ľavá sada rukoväte              | 20 | Šesťuholníková imbusová skrutka    |
| 3  | Pravá sada rukoväte             | 21 | Pružinová podložka                 |
| 4  | Predný stabilizátor             | 22 | Plochá podložka                    |
| 5  | Zadný stabilizátor              | 23 | Pätka stabilizátora (nastaviteľná) |
| 6  | Stĺpik sedla (Vertikálny)       | 24 | Bočný kryt stabilizátora           |
| 7  | Stĺpik sedadla (horizontálny)   | 25 | Prepravné koleso                   |
| 8  | Oporný stĺp konzoly             | 26 | Plochá podložka                    |
| 9  | Konzola                         | 27 | Nylonová matica                    |
| 10 | Sedlo                           | 28 | Kábel senzorov                     |
| 11 | Plochá podložka                 | 29 | Skrutka s krížovou hlavou          |
| 12 | Páka na upravenie výšky sedla   | 30 | Ľavá spojová tyč                   |
| 13 | Držiak na vodu                  | 31 | Pravá spojová tyč                  |
| 14 | Skrutka s krížovou hlavou       | 32 | Imbusový kľúč                      |
| 15 | Šesťuholníková imbusová skrutka | 33 | Kľúč na matice                     |
| 16 | Plochá podložka                 | 34 | Kľúč                               |
| 17 | Koliesko nastaviteľnej výšky    | 35 | Kľúč                               |
| 18 | Ľavý pedál                      |    |                                    |

## MONTÁŽ

### Krok 1

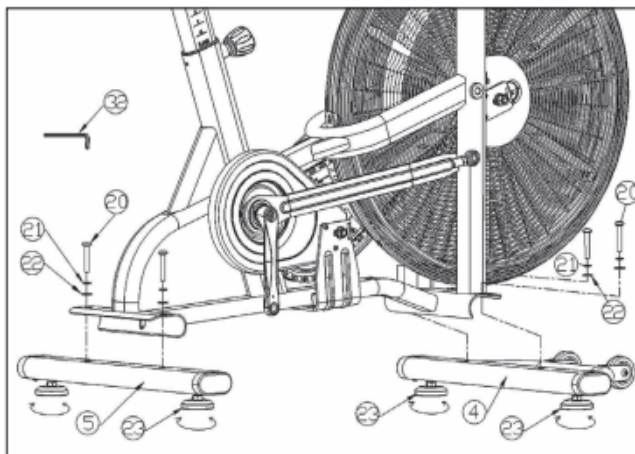

Pripevnite predný stabilizátor (4) a zadný stabilizátor (5) do hlavného rámu a pevne upevnite imbusovým kľúčom (32), štyroma sadami imbusových skrutiek -M8\*50mm (20), pružinovými podložkami - Ø8\*2T (21) a plochými podložkami - Ø8.5\*Ø19\*2T (22).

Poznámka: Predný stabilizátor má prepravné kolesá. Ak je zariadenie nestabilné, prosím upravte to nastavením výšky pätky stabilizátora (23).

## Krok 2

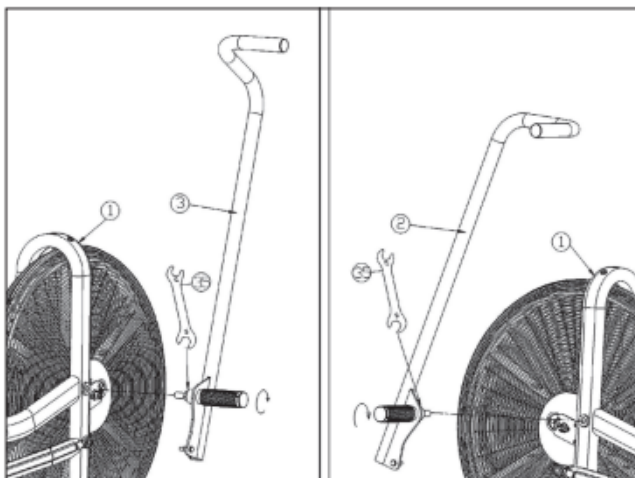

Našrubujte ľavú sadu rukoväte (2) a pravú sadu rukoväte (3) do hlavného rámu jednotlivovo, potom zaistite pevne kľúčom (35).

Poznámka: rukoväť musí byť pevne pripevnená.

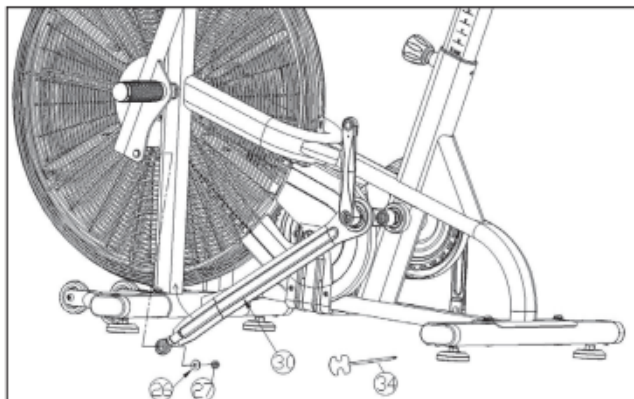

**Krok 3**

- Odrežte lanká na spojových tyčiach (30) a vložte ich do diery na sade ľavej rukoväte (2).
- Potom to pevne utiahnite kľúčom (34) s plochou maticou (26), nylonovou maticou - M8.(27).
- Potom zaistite pravú spojovú tyč (31) takým istým spôsobom.

Poznámka: rukoväť musí byť pevne pripevnená.

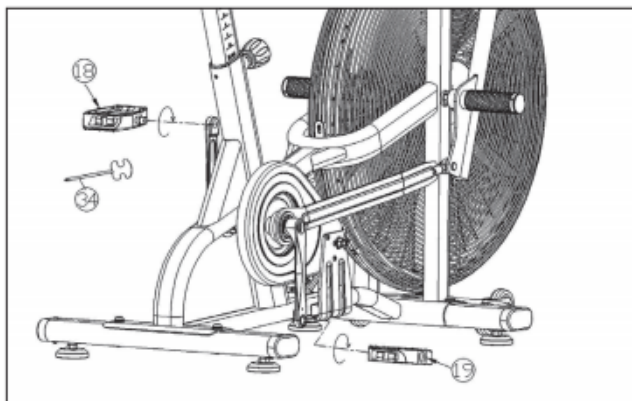
**Krok 4**

Našrubujte ľavý pedál (18) do ľavej kľuky pevne kľúčom (34) v smere hodinových ručičiek a potom našrubujte pravý pedál (19) rovnakým spôsobom.

Poznámka: pedále musia byť pevne pripevnené.

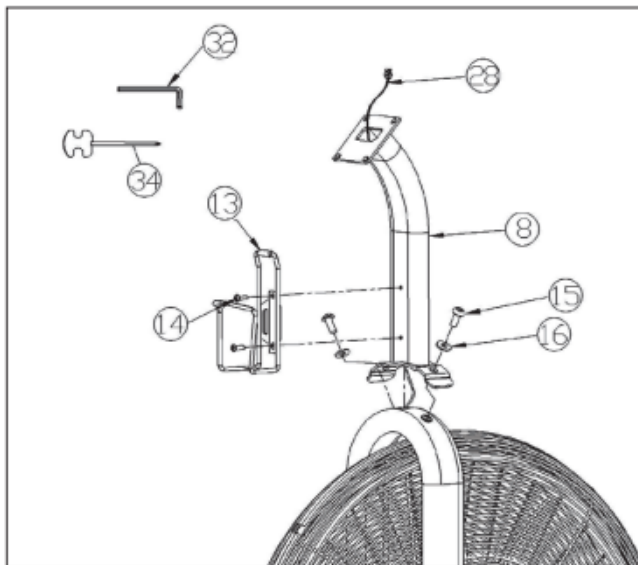
**Krok 5**

- Držte oporný stĺp konzoly (8), vložte kábel senzorov (28) do oporného stĺpu konzoly (8) a potom potiahnite kábel senzorov (28) vonku.
- Upevnite oporný stĺp konzoly (8) do hlavného rámu (1) imbusovým kľúčom (32) a imbusovou skrutkou - M8\*20mm (15) a plochou podložkou - Ø8.5\*Ø19\*2T (16).
- Upevnite držiak na vodu (13) na oporný stĺp konzoly (8) kľúčom (34) a skrutkou s križovou hlavou (14).

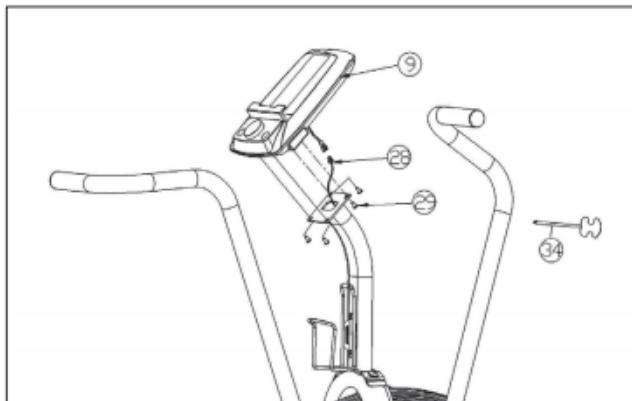
**Krok 6**

- Vložte dve batérie do miesta určeného na batérie v konzole (9) a zakryte ich, potom pevne spojte kábel z konzoly s káblom senzorov (28).
- Konzolu pevne upevnite (9) na určené miesto na opornom stĺpe konzoly (8) kľúčom (34) a skrutkou s krížovou hlavou (29).

## Krok 7

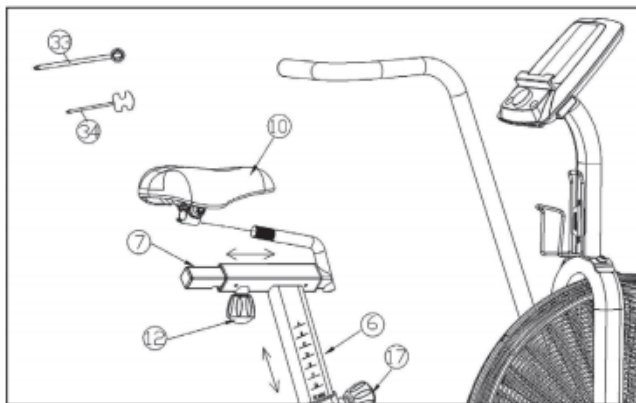

- Namontujte sedlo pevne (10) na ryhu v stĺpiku sedadla (7) zasunutím a kľúčom (33) alebo (34) a uistite sa, že sedadlo je rovnobežné so zemou.
- Zasuňte stĺpik sedadla (6) do stojanu v hlavnom ráme (1) a zarovnajte diery do požadovanej výšky, potom namontujte koliesko pre nastavenie výšky (17).
- Uvoľnite páka na upravenie výšky sedla (12) a potom nastavte sedadlo do požadovanej polohy, po nastavení utiahnite pákou na nastavenie výšky sedadla (12) v tvare L.

Poznámka: Dbajte na to aby ste nepresiahli značku „H MAX“.

## KONTROLNÝ PANEL A TLAČIDLÁ

### Hlavné funkcie

| Tlačidlo    | Popis   |
|-------------|---|
| Čas         | <ul style="list-style-type: none"> <li>Displej ukazujúci trvanie tréningu</li> <li>Rozsah displeja 0:00 ~ 99:59</li> </ul>  |
| Rýchlosť    | <ul style="list-style-type: none"> <li>Displej ukazujúci rýchlosť počas tréningu</li> <li>Rozsah displeja 0.0~99,9</li> </ul>   |
| Vzdialenosť | <ul style="list-style-type: none"> <li>Displej ukazujúci prejdenu vzdialenosť</li> <li>Rozsah displeja 0.0~99,9</li> </ul>  |
| Kalórie     | <ul style="list-style-type: none"> <li>Indikátor kalórií spálených tréningom.</li> <li>Rozsah displeja 0.0~999</li> </ul>   |
| Srdečný tep | <ul style="list-style-type: none"> <li>Indikátor srdečného tepu počas tréningu.</li> <li>Keď pulz trénujúceho prekročí cieľovú hodnotu, monitor vás upozorní „pípavým“ zvukom.</li> </ul> |
| Ot/min      | <ul style="list-style-type: none"> <li>Otáčky za minútu</li> <li>Rozsah displeja 0.0~999</li> </ul>   |
| Waty        | <ul style="list-style-type: none"> <li>Displej bude zobrazovať spaľovanie wattov počas tréningu.</li> <li>Rozsah displeja 0.0~999</li> </ul>  |

### Fukncie tlačidiel

| Tlačidlo        | Popis  |
|-----------------|--|
| Koliesko - hore | <ul style="list-style-type: none"> <li>Upraviť hodnotu funkcie alebo výber smerom hore.</li> </ul>   |
| Koliesko - dole | <ul style="list-style-type: none"> <li>Upraviť hodnotu funkcie alebo výber smerom dole.</li> </ul>   |
| Režim           | <ul style="list-style-type: none"> <li>Potvrdiť nastavenie alebo výber.</li> </ul>   |
| Reset           | <ul style="list-style-type: none"> <li>Podržte po dobu dvoch sekúnd pre reštart.</li> <li>Pre návrat do hlavného menu podržte toto tlačidlo po dobu dvoch sekúnd.</li> </ul> |
| Štart/Stop      | <ul style="list-style-type: none"> <li>Začať alebo skončiť tréning.</li> </ul>   |

## POUŽITIE A PREVÁDZKA

### Zapnúť

Vložte 4 kusy AA batérií (alebo stlačte tlačidlo RESET na dobu dvoch sekúnd), monitor sa zapne spolu s bzučiacim zvukom ktorý trvá 1 sekundu, LCD displej zobrazí všetky segmenty na dve sekundy a potom obrys po dobu jednej sekundy. Potom zvolíte menu USER - používateľ.

Bez akéhokoľvek vstupného signálu po dobu 4 minút vstúpi monitor do režimu spánku. Stlačte ľubovoľné tlačidlo pre zobudenie monitora.

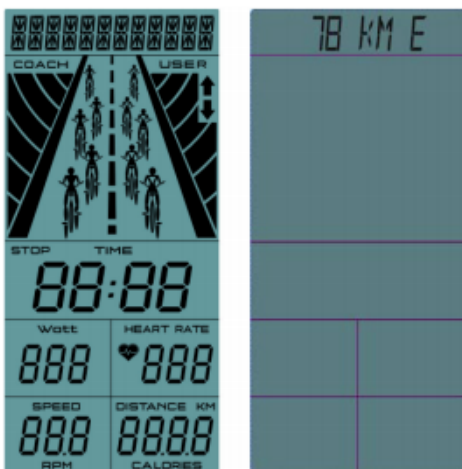

## Nastavenia dát používateľa

Používajte koliesko pre výber používateľa, v rozsahu U1-U4, stlačte tlačidlo MODE pre potvrdenie.

Nastavte pohlavie / vek / výšku / váhu, potom prepnite na stránku tréningu.

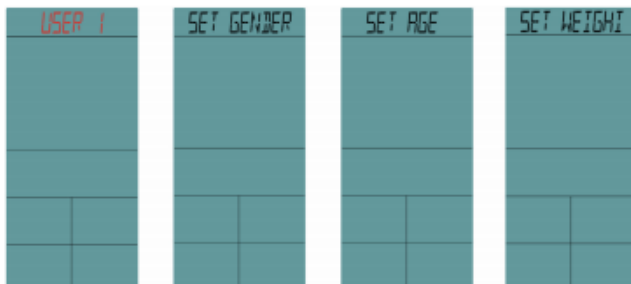

### Výber režimu tréningu

Použite koliesko pre výber typu tréningu ako napríklad: Cieľový čas > Cieľová vzdialenosť > Kalořický cieľ > Cieľový pulz > Cieľový výkon vo wattoch > Program wattov.

### Rýchly štart

1. Ihneď po začatí tréningu sa čas začne merať. VZDIALENOSŤ / KALÓRIE / OTÁČKY / RÝCHLOSŤ / OTÁČKY & PULZ sa začnú zobrazovať.
2. Animácia zobrazuje používateľa, po prejdení určitej vzdialenosti sa začnú zobrazovať kilometre po 0,1.
3. Stlačte START/STOP pre skončenie tréningu, ikona STOP je blikajúca, všetky hodnoty ostanú zobrazené.
4. Počas tréningu sa nedá použiť tlačidlo RESET / koliesko / tlačidlo ENTER.
5. V režime STOP, stlačte tlačidlo RESET a monitor sa vráti k zobrazeniu nastavení.





### (I) Cieľový čas

1. Použite koliesko pre výber cieľového času (target TIME, prednastavená hodnota = 10:00), stlačte tlačidlo START/STOP pre tréning v režime s cieľovým časom.
2. Čas sa začne odpočítavať zo stanoveného cieľového času, VZDIALENOSŤ / KALÓRIE / OTÁČKY / RÝCHLOSŤ / OTÁČKY & PULZ sa začnú zobrazovať podľa výkonu.
3. Animácia zobrazuje používateľa, po prejdení 1/5 času sa začnú zobrazovať ďalšie figúry.
4. Stlačte START/STOP pre skončenie tréningu, ikona STOP je blikajúca, všetky hodnoty ostanú zobrazené.
5. Počas tréningu sa nedá použiť tlačidlo RESET / koliesko / tlačidlo ENTER.
6. V režime STOP, stlačte tlačidlo RESET a monitor sa vráti k zobrazeniu nastavení.



**(2) Cieľová vzdialenosť**

1. Použite koliesko pre výber cieľovej vzdialenosti (prednastavená hodnota = 5,0), stlačte tlačidlo START/STOP pre tréning v režime s cieľovou vzdialenosťou.
2. VZDIALENOSŤ sa začne odpočítavať zo stanovenej cieľovej vzdialenosti, VZDIALENOSŤ / KALÓRIE / OTÁČKY / RÝCHLOSŤ / OTÁČKY & PULZ sa začnú zobrazovať podľa výkonu.
3. Animácia zobrazuje používateľa, po prejdení 1/5 Vzdialenosti sa začnú zobrazovať ďalšie figúry.
4. Stlačte START/STOP pre skončenie tréningu, ikona STOP je blikajúca, všetky hodnoty ostanú zobrazené.
5. Počas tréningu sa nedá použiť tlačidlo RESET / koliesko / tlačidlo ENTER.
6. V režime STOP, stlačte tlačidlo RESET a monitor sa vráti k zobrazeniu nastavení.

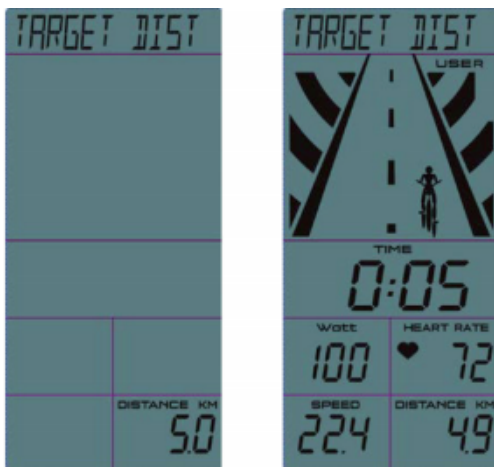

**(3) Kalorický cieľ**

1. Použite koliesko pre výber kalorického cieľa (prednastavená hodnota = 100), stlačte tlačidlo START/STOP pre tréning v režime s kalorickým cieľom.
2. KALÓRIE sa začnú odpočítavať zo stanoveného kalorického cieľa VZDIALENOSŤ / KALÓRIE / OTÁČKY / RÝCHLOSŤ / OTÁČKY & PULZ sa začnú zobrazovať podľa výkonu.
3. Animácia zobrazuje používateľa, po prejdení 1/5 kalorického cieľa sa začnú zobrazovať ďalšie figúry.
4. Stlačte START/STOP pre skončenie tréningu, ikona STOP je blikajúca, všetky hodnoty ostanú zobrazené.
5. Počas tréningu sa nedá použiť tlačidlo RESET / koliesko / tlačidlo ENTER.
6. V režime STOP, stlačte tlačidlo RESET a monitor sa vráti k zobrazeniu nastavení.



**(4) Cieľový výkon vo wattoch**

1. Použite koliesko pre výber cieľového výkonu vo wattoch (prednastavená hodnota = 100), stlačte tlačidlo START/STOP pre tréning v režime s cieľovým výkonom vo wattoch.
2. Čas sa začne pripočítavať VZDIALENOSŤ / KALÓRIE / OTÁČKY / RÝCHLOSŤ / WATTY / OTÁČKY & PULZ sa začnú zobrazovať podľa výkonu.
3. Animácia zobrazuje používateľa, po prejdení určitej vzdialenosti sa začnú zobrazovať kilometre po 0,1.
4. Ak je skutočný výkon vo wattoch o 25% vyšší ako cieľový výkon vo wattoch, zobrazí sa blikajúci obrázok ktorý bude varovať užívateľa že je príliš rýchly; ak je skutočný výkon vo wattoch o 25% nižší ako je cieľový výkon vo wattoch, obrázok bude varovať užívateľa, že ide príliš pomaly.
5. Stlačte START/STOP pre skončenie tréningu, ikona STOP je blikajúca, všetky hodnoty ostanú zobrazené.
6. Počas tréningu sa nedá použiť tlačidlo RESET / koliesko / tlačidlo ENTER.
7. V režime STOP, stlačte tlačidlo RESET a monitor sa vráti k zobrazeniu nastavení.

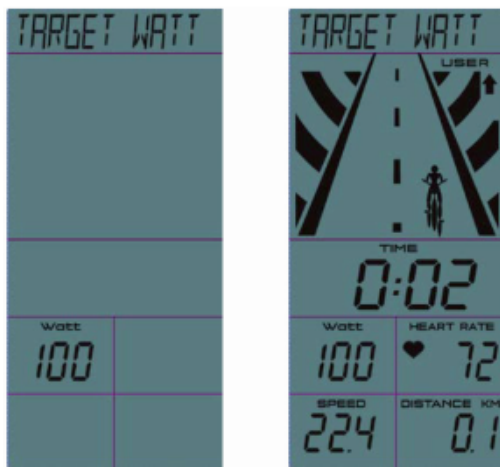

### (5) Cieľový srdečný tep

1. Použite koliesko pre výber cieľového srdečného tepu (prednastavená hodnota = 100), stlačte tlačidlo START/STOP pre tréning v režime s cieľovým srdečným tepom. Obe ruky držte na rukovätiach.
2. Čas sa začne pripočítavať VZDIALENOSŤ / KALÓRIE / OTÁČKY / RÝCHLOSŤ / WATTY / OTÁČKY & PULZ sa začnú zobrazovať podľa výkonu.
3. Animácia zobrazuje používateľa, po prejení určitej vzdialenosti sa začnú zobrazovať kilometre po 0,1.
4. Ak je skutočný pulz 50% vyšší ako cieľový pulz, zobrazí sa blikajúci obrázok ktorý bude varovať užívateľa že je príliš rýchly; ak je skutočný pulz o 50% nižší ako je cieľový pulz, obrázok bude varovať užívateľa, že ide príliš pomaly.
5. Stlačte START/STOP pre skončenie tréningu, ikona STOP je blikajúca, všetky hodnoty ostanú zobrazené.
6. Počas tréningu sa nedá použiť tlačidlo RESET / koliesko / tlačidlo ENTER.
7. V režime STOP, stlačte tlačidlo RESET a monitor sa vráti k zobrazeniu nastavení.

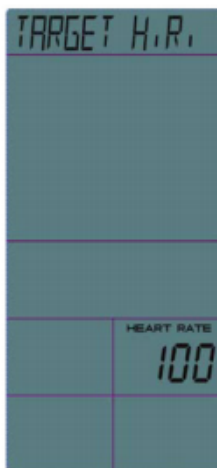

**(6) Program Watty**

1. Použite koliesko pre výber: Začiatočník > Pokročilý > Skúsený, stlačte MODE pre potvrdenie.
2. Použite koliesko pre výber času (prednastavená hodnota = 30 : 00), stlačte tlačidlo START/STOP pre tréning v programe watty.
3. Čas sa začne odpočítavať zo stanoveného cieľového času, VZDIALENOSŤ / KALÓRIE / OTÁČKY / RÝCHLOSŤ / OTÁČKY & PULZ sa začnú zobrazovať podľa výkonu.
4. Animácia zobrazuje používateľa a ďalšia figúra sa zobrazí po prejdení 1/ 5 stanoveného času.
5. Ak sú skutočné watty o 10% vyššie ako stanovené watty, obrázok preskočí o jednu pozíciu ďalej; ak sú skutočné watty o 10% vyššie ako je stanovené, obrázok spadne o pozíciu nižšie; Ak je rozdiel  $\pm 10\%$ , obrázok ostane na tom istom mieste ako figúrka používateľ.
6. Stlačte START/STOP pre skončenie tréningu, ikona STOP je blikajúca, všetky hodnoty ostanú zobrazené.
7. Počas tréningu sa nedá použiť tlačidlo RESET / koliesko / tlačidlo ENTER.
8. V režime STOP, stlačte tlačidlo RESET a monitor sa vráti k zobrazeniu nastavení.

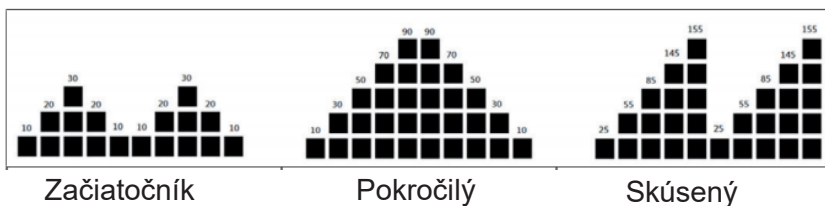

## POUŽITIE APLIKÁCIE (ľubovoľné)

### Systémové požiadavky

- Podpora Android 4.3 alebo vyššie, bluetooth 3.0 a 4.0
- Podpora iOS 9 alebo vyššie, bluetooth 3.0 a 4.0

### Inštalácia aplikácie

- Pre systém Android hľadajte „Fit Hi Way“ v obchode Google Play.
- Pre systém iOS hľadajte „Fit Hi Way“ v App store.

### Inštrukcie pre párovanie s Android Bluetooth



Zvoľte "Connect mode" - pripojiť

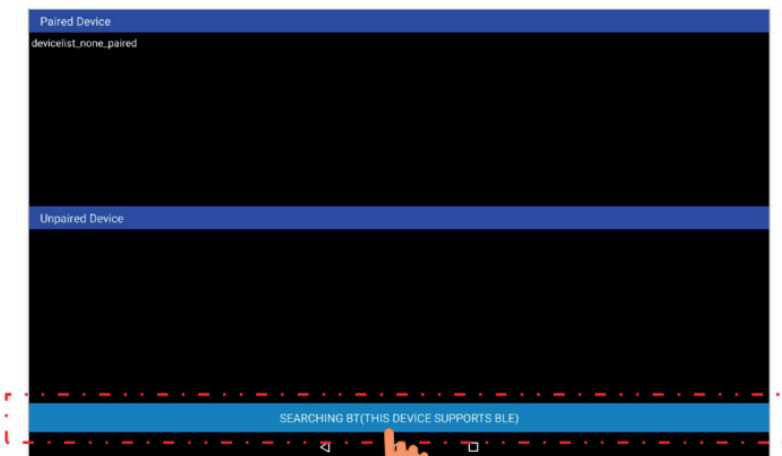

Zvoľte „SEARCHING BT“ - hľadanie bluetooth zariadenia.

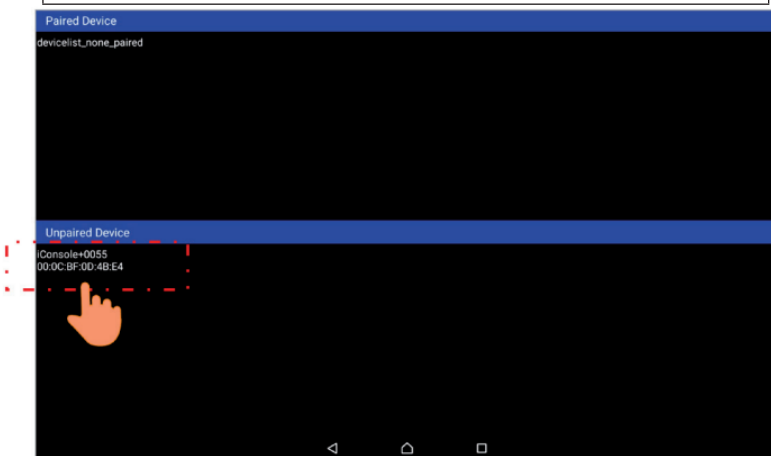

Vyberte bluetooth zariadenie.



2.

1.

3.

1 Manuálny výber systému (A) napájací systém, (B) Motorizovaný systém alebo (C) Systém bežeckého pásu. 2 Zoznam funkcií. 3 Sekcia rýchly štart.

### Príhlásenie

Stlačte „zoznam funkcií“, potom zvolte „Log in“ - prihlásiť sa.

## Registrácia

- 1 Stlačte "registrácia" pre vytvorenie nového účtu.
- 2 Rýchle prihlásenie cez účet Google alebo Facebook.

Vložte údaje o účte a stlačte „Registrovať“.

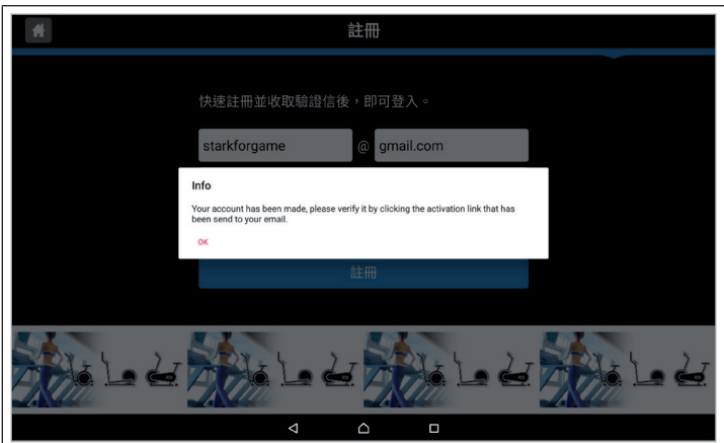

Následné sa zobrazia tieto správy.

### Povolit Mailbox

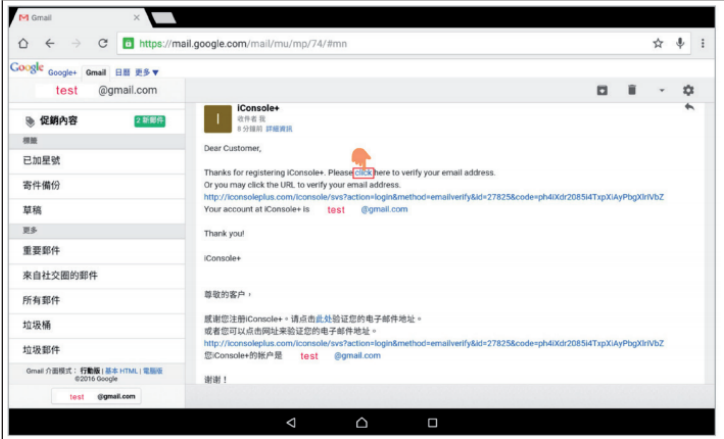

Nájdite aktivačný e-mail a kliknite na URL odkaz pre overenie účtu.

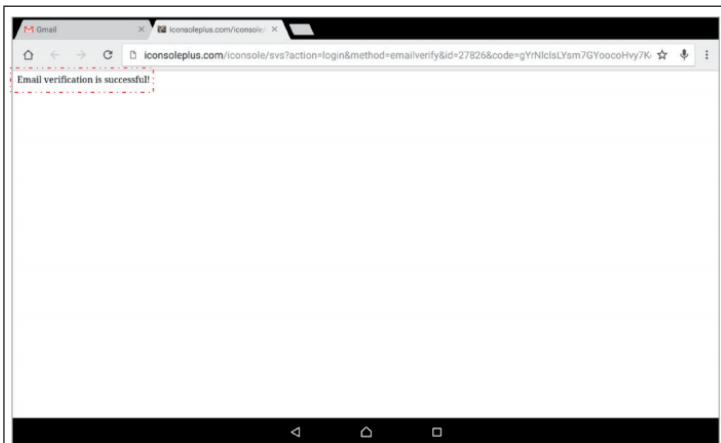

potom sa zobrazí, že overenie e-mailu bolo úspešné.

## Štart

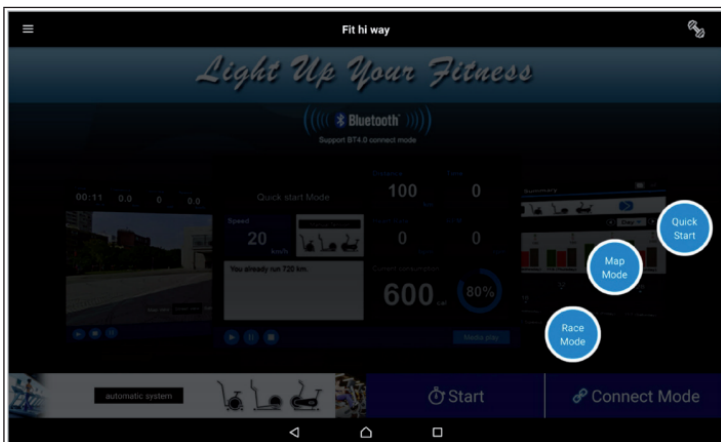

1 Ak stlačíte tlačidlo „Start“ po prihlásení, môžete si zvoliť rôzne nastavenia pre rôzne režimy.

2 Ak stlačíte tlačidlo „Start“ bez prihlásenia, automaticky sa spustí rýchly štart

### Režim rýchly štart

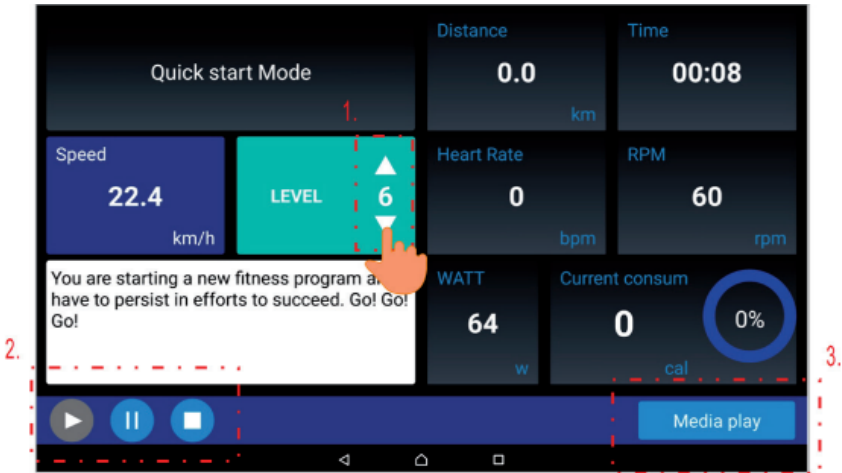

- 1 Nastavenie úrovne.
- 2 Používateľ si môže zvoliť pauzu alebo koniec počas tréningu.
- 3 Stlačte „Media play“ - používateľ môže počúvať hudbu alebo pozeráť video

### Prehrávanie médií

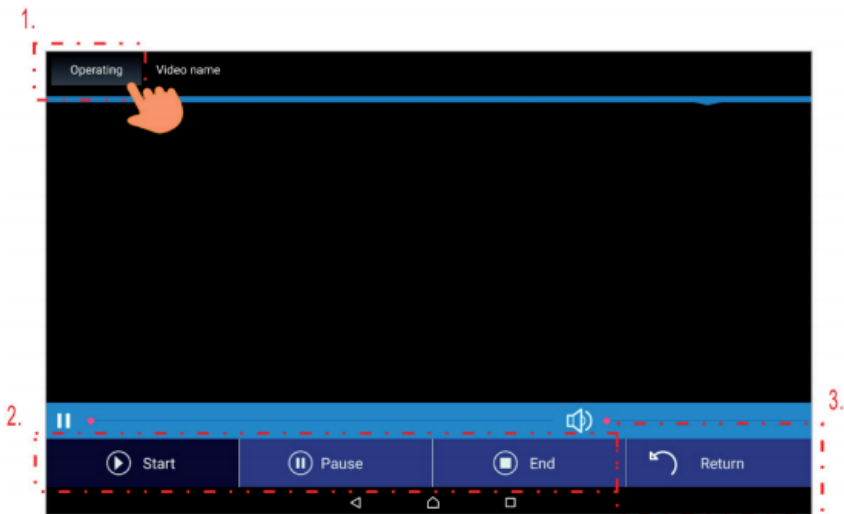

- 1 Stlačte „operating“.
- 2 Používateľ si môže zvoliť pauzu alebo koniec počas tréningu.
- 3 Späť na obrazovku režim.

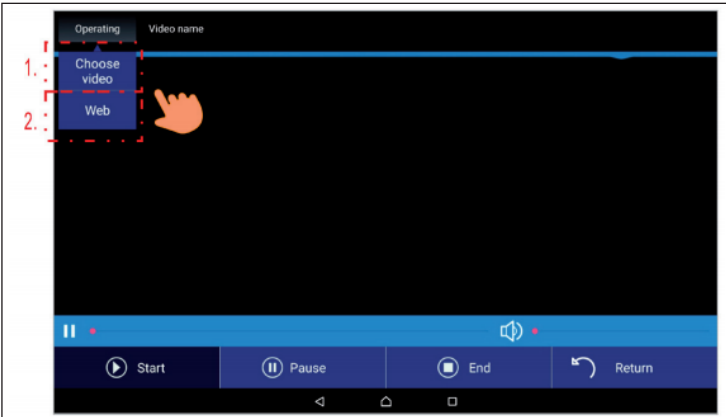

- 1 Vyberte si hudbu alebo video ktoré je uložené v zariadení.
- 2 Navštívte webstránky pre pozeranie videí alebo počúvanie hudby.

**Prehrávanie médií - Video a Hudba**

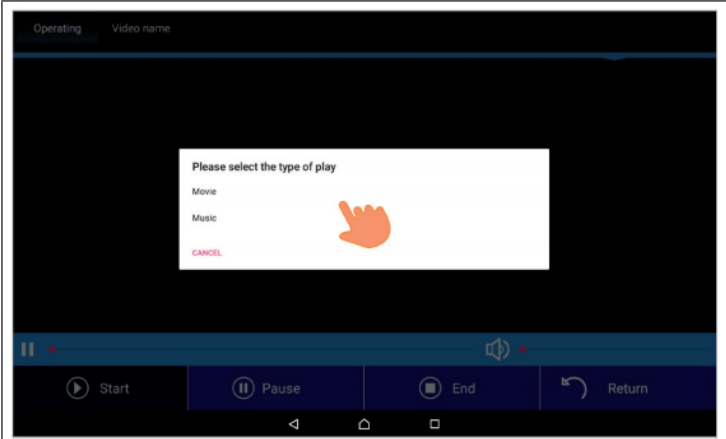

Vyberte si hudbu alebo video ktoré je uložené v zariadení.

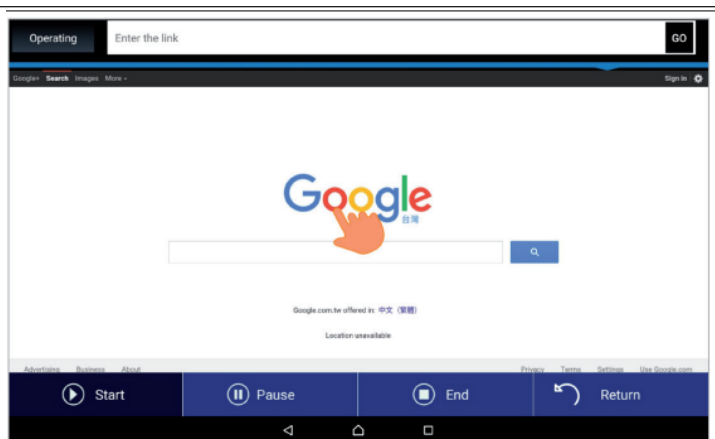

Navštívte webstránky pre pozeralie videí alebo počúvanie hudby.

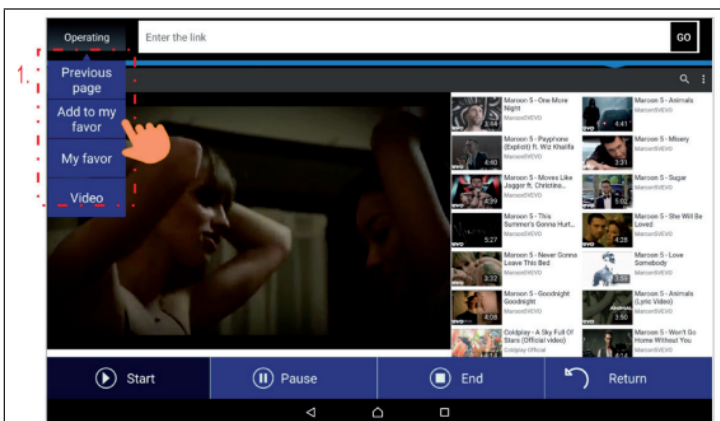

Pri online vyhľadávaní si môže užívateľ uložiť video, hudbu alebo webstránku pomocou možnosti „add to my favor“ - pridať do obľúbených.

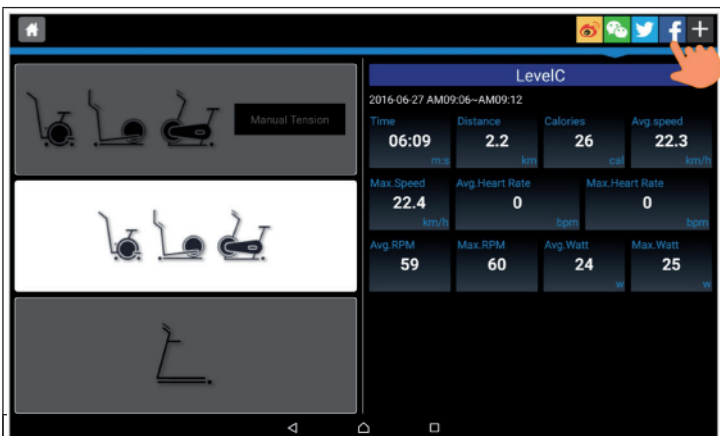

Po tréningu je možné vytvoriť sumár tréningu.

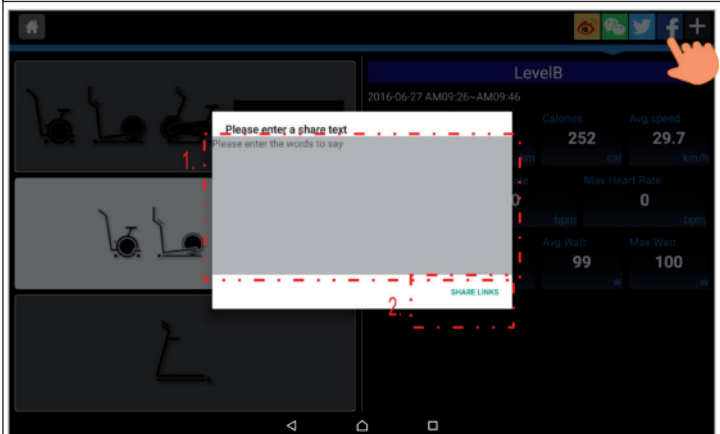

1 Vložte správu ktorú chcete poslať.

2 Vyberte „share picture“ - zdieľať obrázok, alebo „share connect“ – pripojenie



Zdieľať správu -  
Obrázok



Výberte „share picture“ - zdieľať obrázok a používateľ si môže vybrať obrázok na zdieľanie. Potom vyberte možnosť v pravom hornom rohu

Zdieľať správu - Odkaz

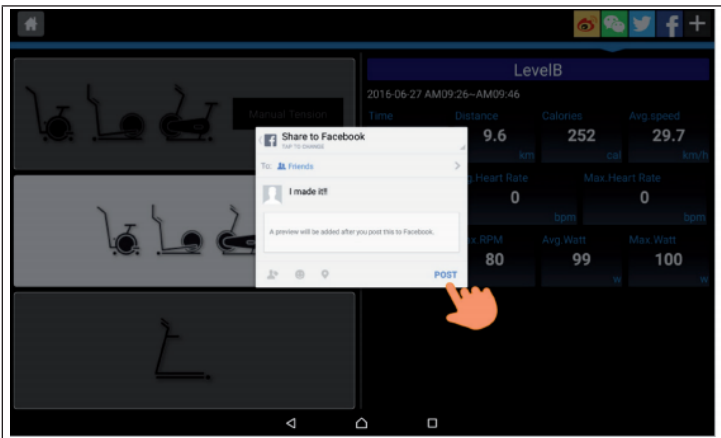

Výberte "share connect“ - zdieľať pripojenie, potom vložte správu ktorú chcete poslať. Potom vyberte možnosť v pravom dolnom rohu „post“ - poslať pre nahratie.

## Zdieľať správu - Odkaz

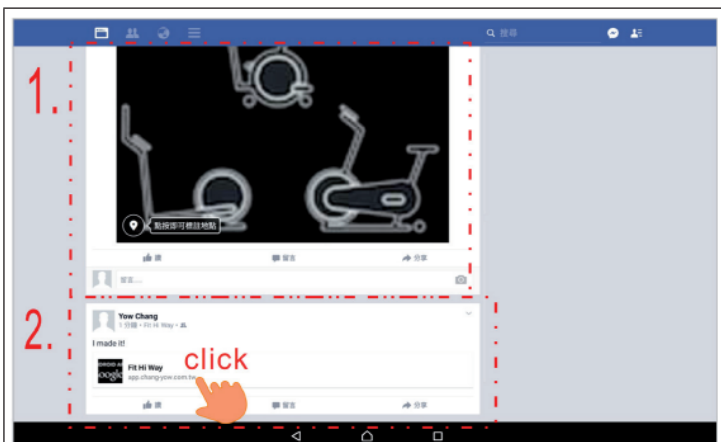

1 Zobrazí sa možnosť „Share picture“ - zdieľať obrázok. 2  
Zobrazí sa možnosť „Share connect“ - zdieľať.

## Zdieľať správu - Zdieľať odkazy



Kliknite na možnosť zdieľať správu cez FB ktorá sa zobrazí.

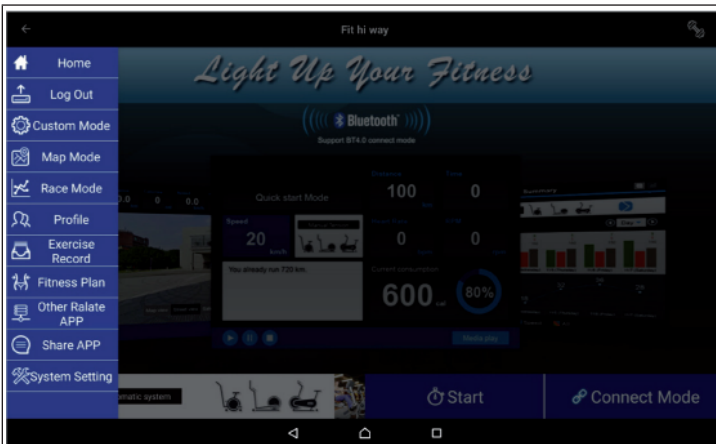

- 1 Prihlásiť sa
- 2 Používateľ si môže vybrať režim tréningu zo zoznamu.

### Vlastný režim

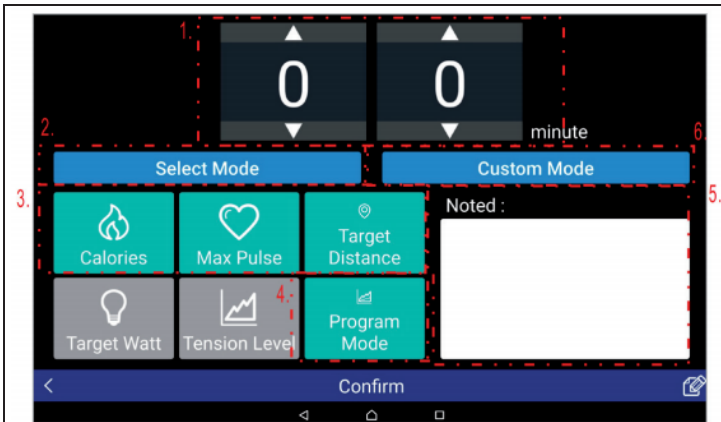

- |                    |                 |                  |
|--------------------|-----------------|------------------|
| 1. Nastavenie času | 2. Výber režimu | 3. Nastavenie    |
| 4. Režim stúpania  | 5. Poznámky     | 6. Vlastný režim |

## Vlastný režim - vybrať režim

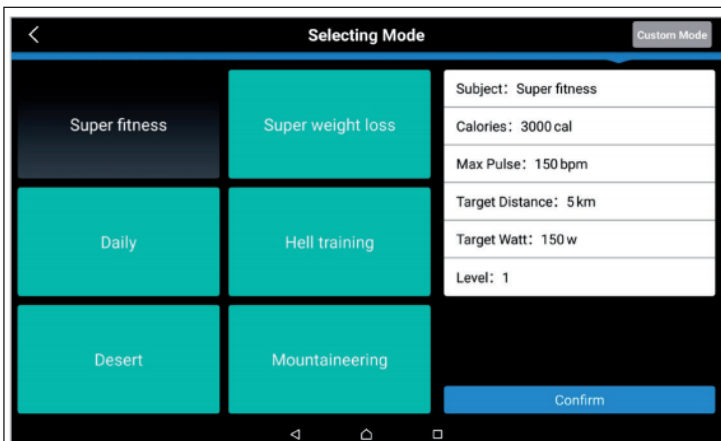

Môže byť zvolených šesť režimov tréningu Každý režim má rôzne podmienky

## Vlastný režim - nastavenia

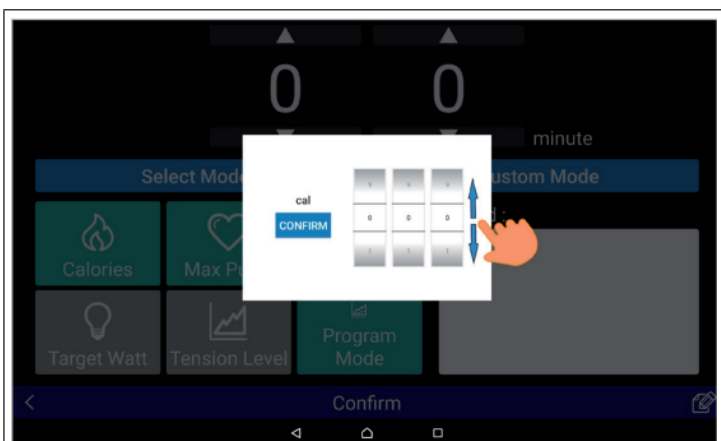

Výber kalórií ľahaním.

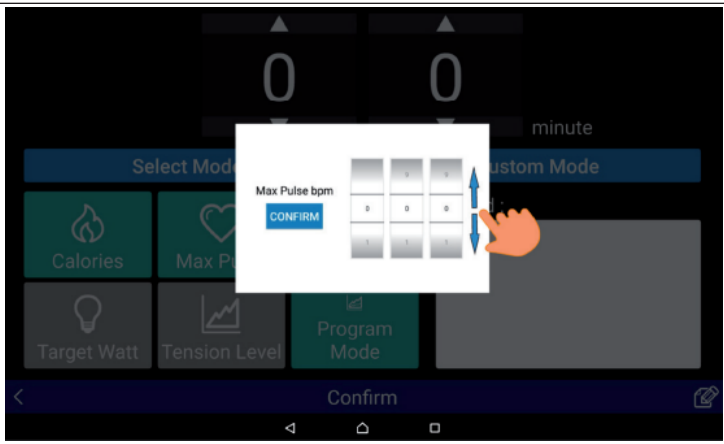

Výber maximálneho srdečného tepu ťahaním.

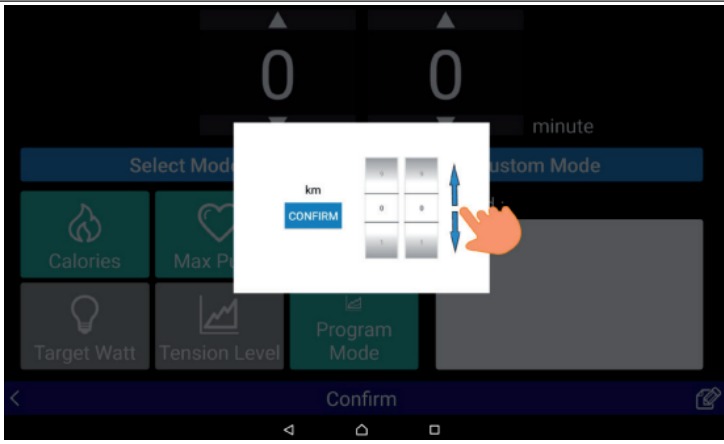

Výber vzdialenosti ťahaním.



Existuje 12 programov na výber.

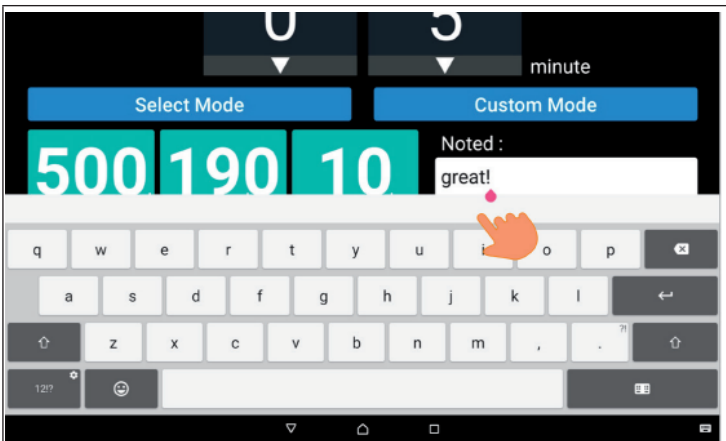

Vložte správu do poznámky.

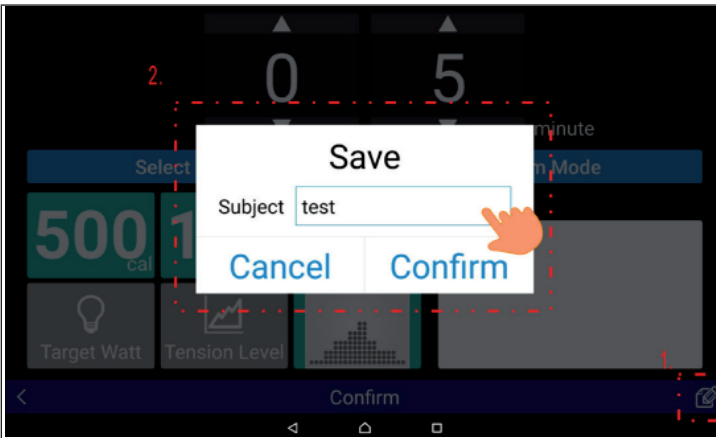

- 1 Stlačte dolnú ikonu vpravo.
- 2 Pomenujte tento tréningový režim, stlačte potvrdiť (confirm) pre uloženie.

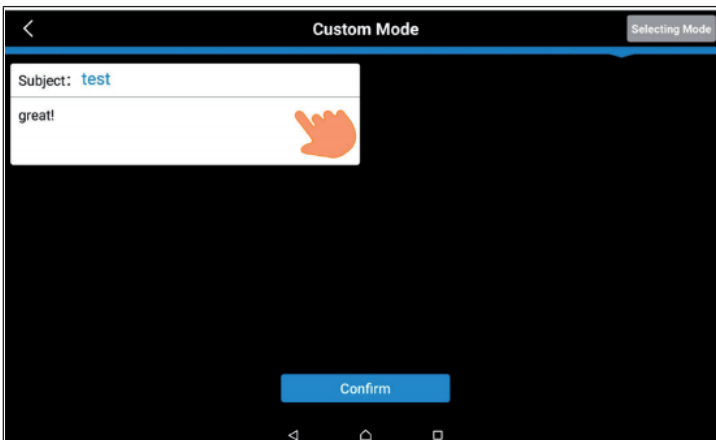

Teraz môžete pridávať poznámky k režimu.

## Režim mapa

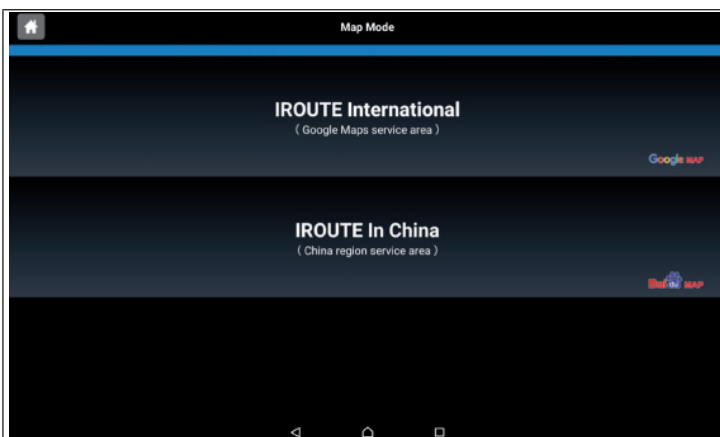

- 1 iRoute v Google Maps (opísané v nasledujúcej sekcii)
- 2 iRoute v Baidu Maps (iba v Číne, nie je opísané v tomto užívateľskom manuáli).

**Poznámka:** Používateľ nedokáže robiť žiadne zmeny v ceste v obľúbenom režime. Režim mapa nie je dostupný v Spojených štátoch

## iRoute International - Nastavenie cesty

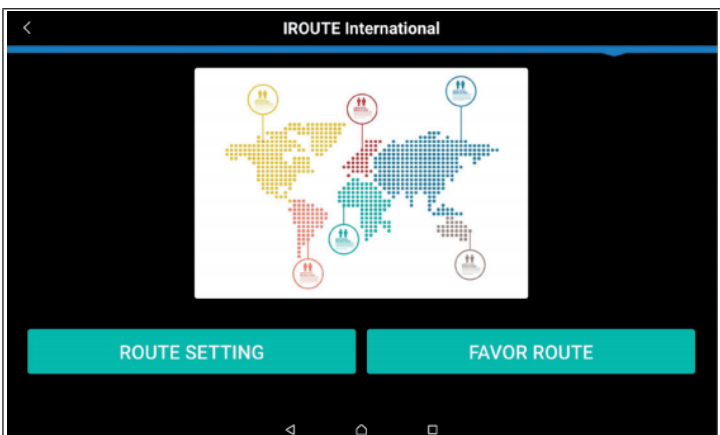

- 1 Nastavenie dráhy/cesty. 2  
Obľúbená dráha.





**iRoute International**  
Oblíbená trasa

- 1 Vložte hľadané kľúčové slovo do políčka vyhľadávania, potom stlačte "search" - hľadať pre nájdenie miesta. 2
- Zvoľte „City/Location“ - Mesto / lokalita pre výber miesta.
- 3 Naplánujte si cestu kamkoľvek na mape.

**iRoute International – Nastavenie cesty**

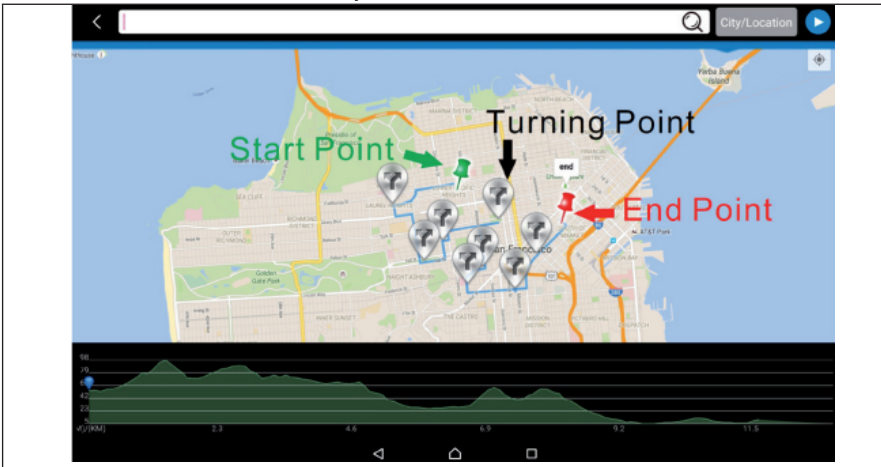

- 1 Zelená predstavuje štartovací bod, červená cieľový bod a čierna znamená body pre otočenie.
- 2 Stlačte a držte štartovací alebo cieľový bod pre presun na inú pozíciu.
- 3 Môže byť zvolených 8 bodov na otočenie. Pridajte bod stlačením a držaním po dobu od 1 - 2 sekúnd, vymažte bod stlačením a držaním po dobu 1 - 2 sekúnd.

## iRoute International - Získať informácie

Údaje o tréningu



Stúpanie

Údaje o stúpaní

Zvoľte „Information“ - informácie pre otvorenie alebo zatvorenie okna ktoré zobrazuje stúpania a údaje o tréningu.

- 1 Zvoľte „incline“ - stúpanie pre nastavenie odporu na profesionálny, normálny a ľahký.

iRoute International  
Režim mapa

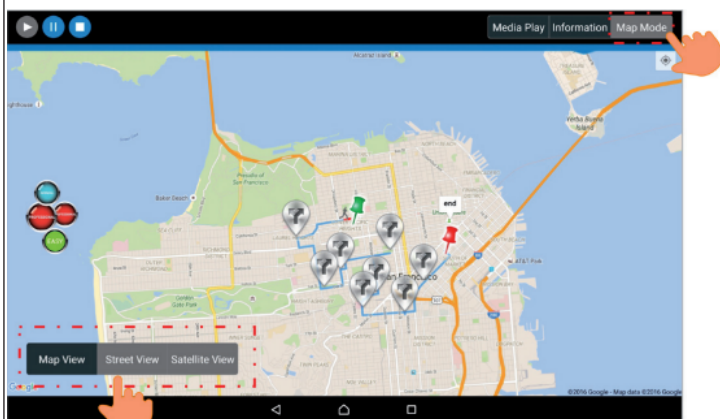

- 1 Stlačte „map mode“ - režim mapa pre prepnutie zobrazenia na „mapu“, „ulicu“, „satelit“.

- 2 Zvoľte „Information“ - informácie, pre otvorenie 2 okien s informáciami ktoré zobrazuje stúpania a údaje o tréningu.

- 3 Stlačte „Media play“ - používateľ môže počuť hudbu alebo pozerať

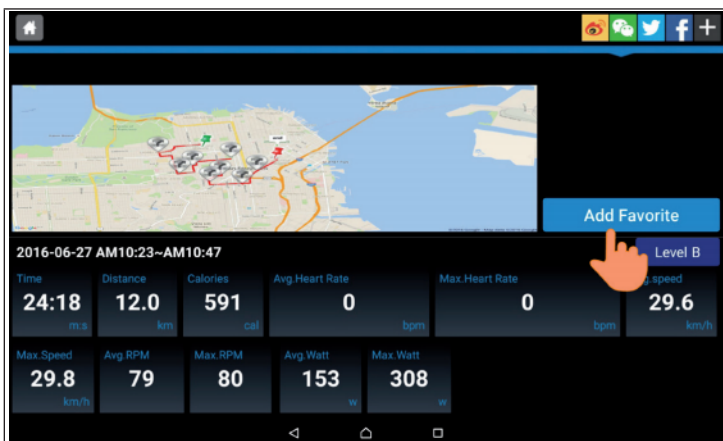

1 Po tréningu je možné vytvoriť sumár tréningu.

2 Stlačte "Add favorite"- pridať do obľúbených pre uloženie trasy.

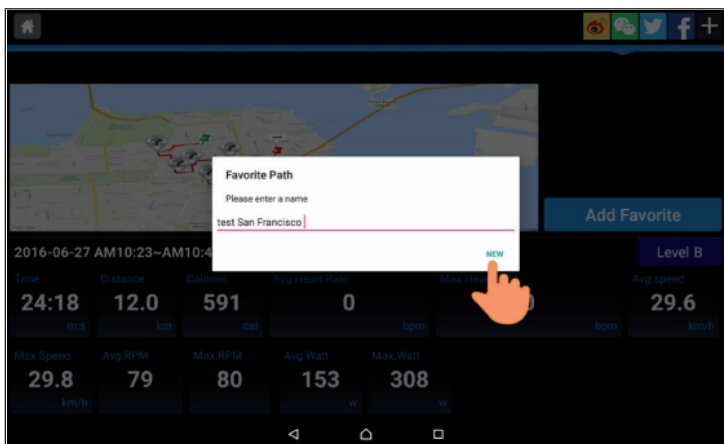

Pre pomenovanie zvolte "Add" - pridať.

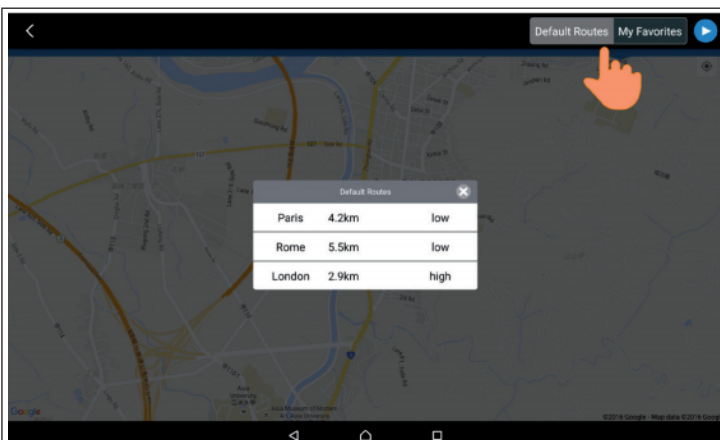

Stlačte "default routes" - základné trasy, ktoré obsahujú prednastavené trasy

### iRoute International – Obľúbené

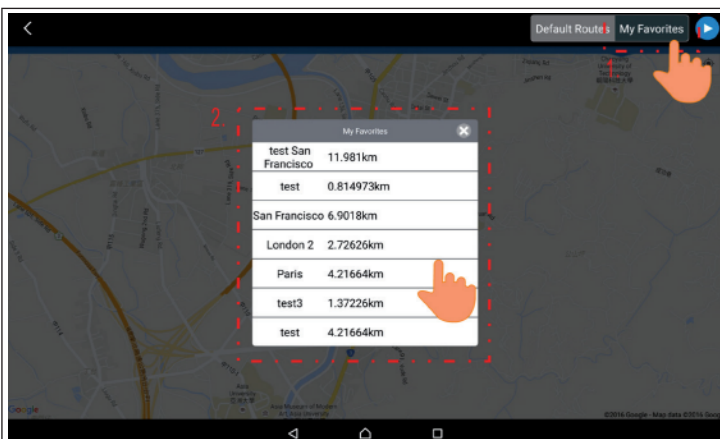

1 Stlačte stlačte "my favor"- pre zobrazenie obľúbených trás.

2 Stlačte a držte po dobu od 1 - 2 sekúnd pre vymazanie tejto trasy.

**Dôležité:** Po tom ako používateľ vymaže údaje sa tento krok nedá vrátiť.

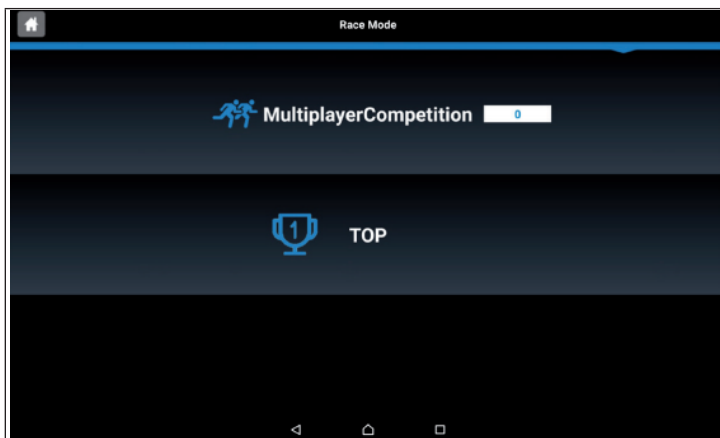

- 1 Súperenie s priateľmi.
- 2 Zobrazenie výsledkov súperenia.

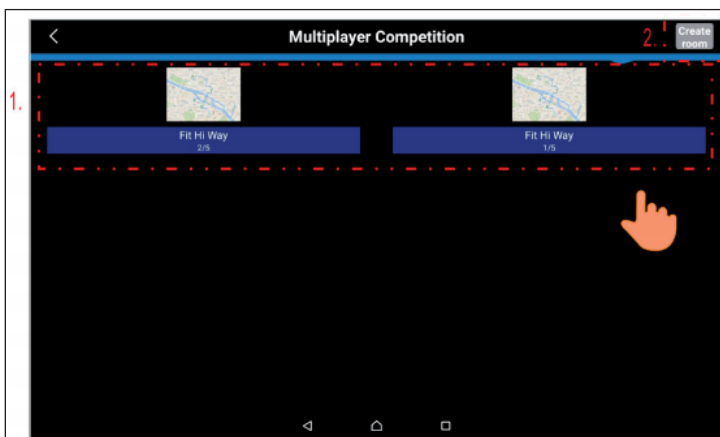

- 1 Skontrolujte miestnosť pre pridanie sa, alebo pre vytvorenie novej. 2 Vytvoriť novú miestnosť.

Poznámka: Vyžaduje to aspoň dvoch hráčov (do piatich hráčov na miestnosť).



- 1 Pomenujte miestnosť a vyberte trasu.
- 2 Stlačte pravé alebo ľavé tlačidlo pre výber. 3 Zvoľte „create“ - vytvorí pre potvrdenie.

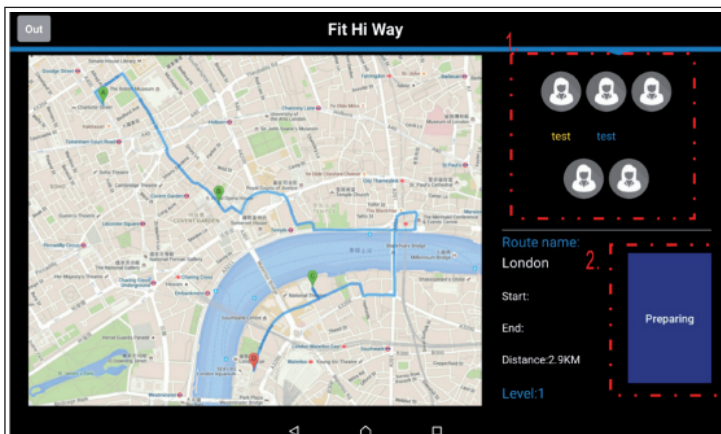

- 1 Zoznam všetkých hráčov. Keď budú všetci hráči pripravení, farba ich mien sa zmení z modrej na zlatú.
- 2 Potom stlačte „preparing“ - pripravení.

Poznámka: Ak ste lídrom v miestnosti, musíte čakať na ostatných aby sa označili ako pripravení, potom začne pretek. Ak sa pretek nezačne do 5 minút, tak sa pretek automaticky zruší.

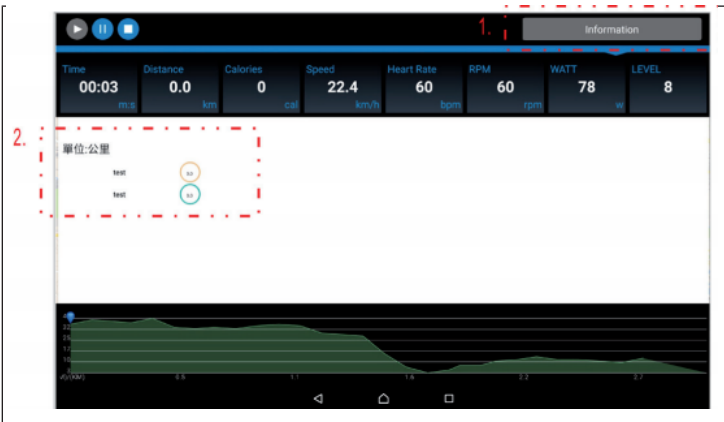

1 Stlačte „information“ - informácie pre zobrazenie údajov na displeji. 2 Zoznam a poradie hráčov.

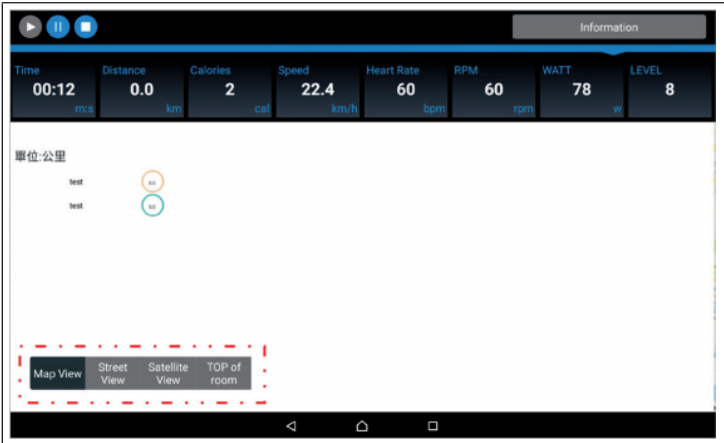

Môžu byť vybrané rôzne zobrazenia: Mapa, ulica, Satelit, alebo zoznam hráčov.

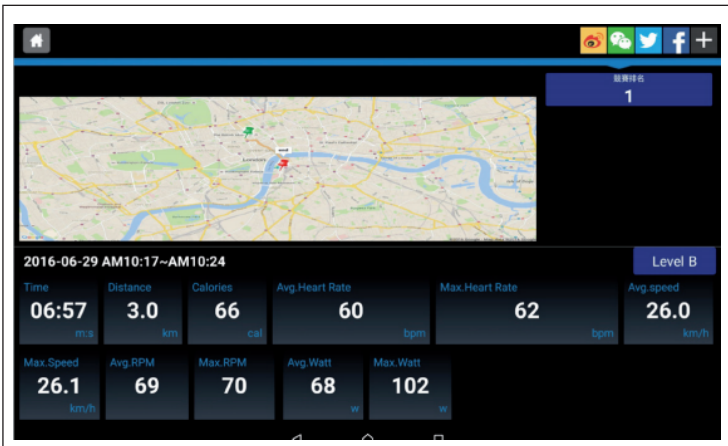

Výsledky súťaže.

### Členstvo

**Profile**

Name: test    Gender: Female    Height: 158 cm    Weight: 14 kg

Birthday: 1979-06-21    Age: 38    BMI: 5.6

**Edit**

1    2

Profile    Exercise Target

- 1 Upraviť profil.
- 2 Stanoviť cieľ tréningu.



**Profile**

Name test Gender Female Height 158 cm Weight 14 kg  
 Birthday 1979-06-21 Age 38 BMI 5.6

Save Cancel

Profile Exercise Target

Zvoľte ikonu obrázku pre výber obrázku a pre úpravu osobných informácií, potom stlačte "save" - uložiť.

### Profil - Cieľ tréningu

**Exercise Target**

BMI: 5.6

Hell training

The official plan Custom Mode

Exercise summary

Target 200 km Day 10 km

Complete 54% Complete per day 100%

Profile Exercise Target

- Existujú dva režimy pre stanovenie cieľa tréningu - „Default plan“ - pôvodný plán a „custom plan“ - vlastný plán.
- Pôvodný plán ma vopred stanovené hodnoty a Vlastný plán si užívateľ nastavuje sám.

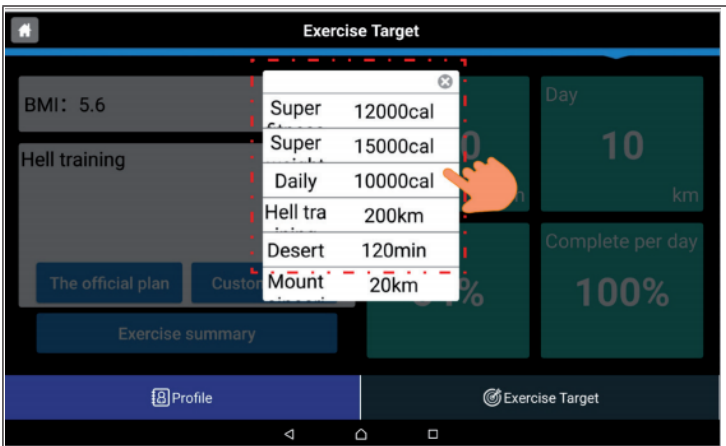

Vyberte si jeden z plánov.

### Profil - Vlastný režim

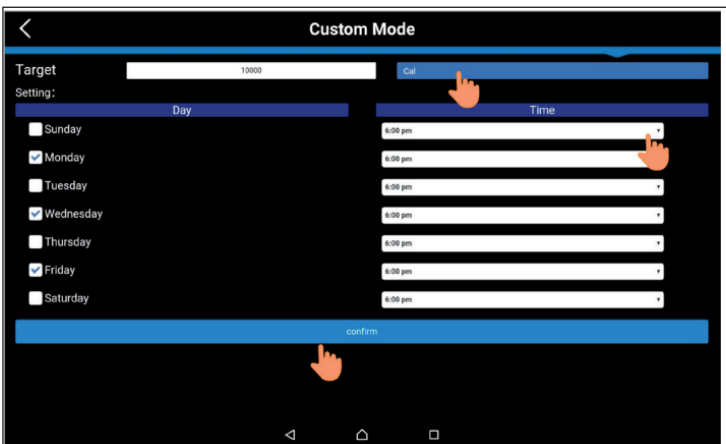

Po vybraní každej hodnoty je možné upravovať hodnoty až po potvrdenia tlačidlom „confirm“.

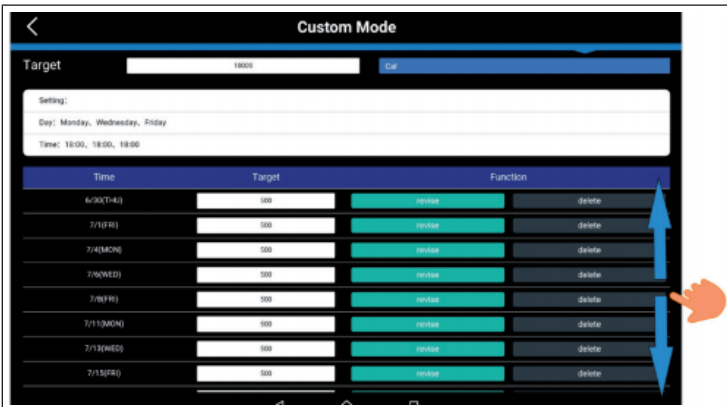

Užívateľ môže kontrolovať tieto hodnoty a prípadne ich upraviť.



Zvoľte „Štart“ - vytvoríť pre potvrdenie.

| Custom Mode      |           |           |            |
|------------------|-----------|-----------|------------|
| Time             | Target    | Finished  | Unfinished |
| 6/30(Thursday)   | 10000/cal | 0/cal     | 10000/cal  |
| 6/29(Wednesday)  | 12000/cal | 235/cal   | 11765/cal  |
| 6/28(Tuesday)    | 12000/cal | 1134/cal  | 10866/cal  |
| 6/27(Monday)     | 100/min   | 113/min   | 0/min      |
| 6/27(Monday)     | 500/cal   | 42/cal    | 458/cal    |
| 6/22(Wednesday)  | 200/km    | 109/km    | 91/km      |
| 6/15(Wednesday)  | 12000/cal | 2441/cal  | 9559/cal   |
| 6/14(Tuesday)    | 10000/cal | 564/cal   | 9436/cal   |
| 6/13(Monday)     | 10000/cal | 127/cal   | 9873/cal   |
| 6/7(Tuesday)     | 599/cal   | 248/cal   | 351/cal    |
| 5/9(Thursday)    | 990/cal   | 106/cal   | 884/cal    |
| 12/16(Wednesday) | 16530/cal | 18149/cal | 0/cal      |
| 12/14(Monday)    | 15000/cal | 12069/cal | 2931/cal   |

Displej zobrazí všetky vybrané položky.

### Vlastný režim - sumár tréningu

| Exercise summary |           |           |            |
|------------------|-----------|-----------|------------|
| Time             | Target    | Finished  | Unfinished |
| 6/30(Thursday)   | 10000/cal | 0/cal     | 10000/cal  |
| 6/29(Wednesday)  | 12000/cal | 235/cal   | 11765/cal  |
| 6/28(Tuesday)    | 12000/cal | 1134/cal  | 10866/cal  |
| 6/27(Monday)     | 100/min   | 113/min   | 0/min      |
| 6/27(Monday)     | 500/cal   | 42/cal    | 458/cal    |
| 6/22(Wednesday)  | 200/km    | 109/km    | 91/km      |
| 6/15(Wednesday)  | 12000/cal | 2441/cal  | 9559/cal   |
| 6/14(Tuesday)    | 10000/cal | 564/cal   | 9436/cal   |
| 6/13(Monday)     | 10000/cal | 127/cal   | 9873/cal   |
| 6/7(Tuesday)     | 599/cal   | 248/cal   | 351/cal    |
| 5/9(Thursday)    | 990/cal   | 106/cal   | 884/cal    |
| 12/16(Wednesday) | 16530/cal | 18149/cal | 0/cal      |
| 12/14(Monday)    | 15000/cal | 12069/cal | 2931/cal   |

Aktuálne tréningové údaje.

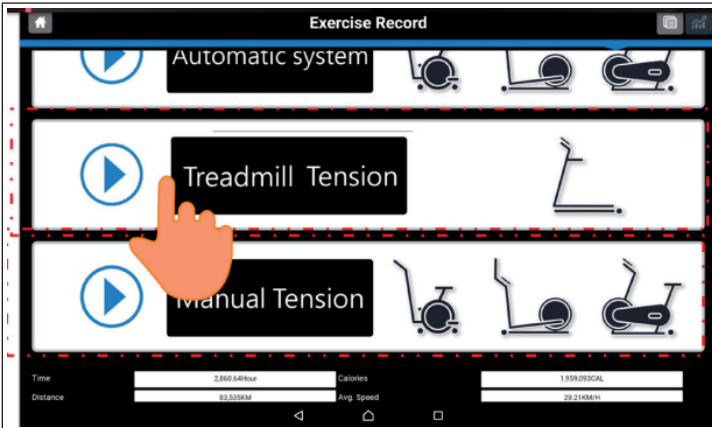

Pozrite si súhrn tréningu a potom stlačte ikonu ktorá otvára alebo zatvára okno

### Fitness plán

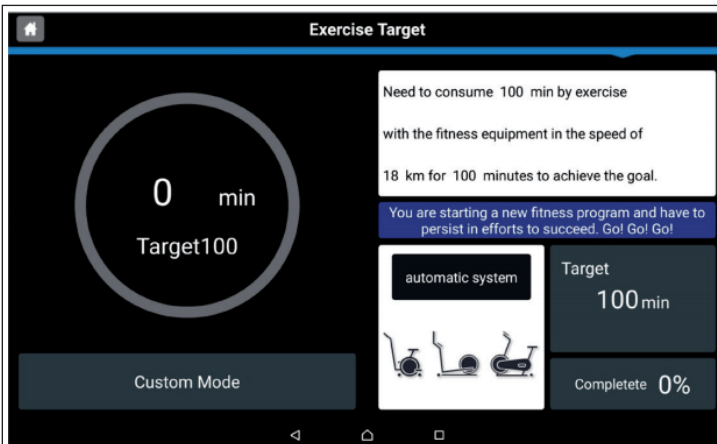

Zaznamenávanie pokroku vo fitness pláne.

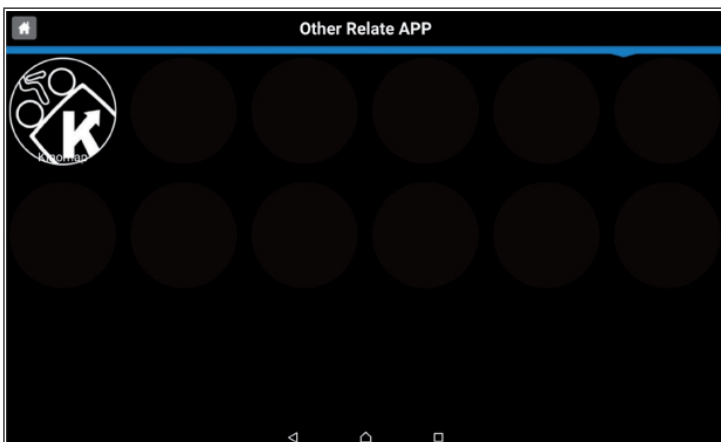

Ďalšie relevantné aplikácie.

### Systémové nastavenia

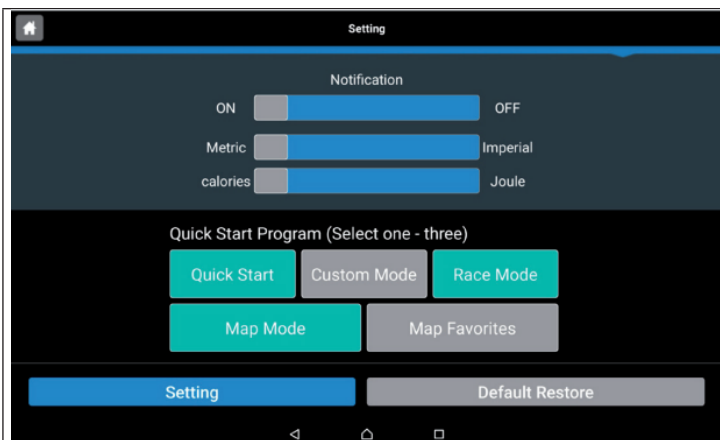

- 1 Nastavenie jednotiek a nastavenie tlačidla s rýchlym spustením.
- 2 Režim rýchly štart bude stále zapnutý a nedá sa vymazať.
- 3 To nájdete v sekcii štart na úvodnej obrazovke.

---

## STAROSTLIVOSŤ A ČISTENIE

---

- Bezpečnosť tohto zariadenia môže byť dosiahnutá pravidelnou údržbou a kontrolovaním poškodení a opotrebovaní (rukoväte, pedále, sedlo atď.). Je dôležité aby sa všetky chybné časti hneď vymenili a aby sa zariadenie počas opráv nepoužívalo.
- Pravidelne kontrolujte či sú spoje upevnené skrutkami a maticami pevne a správne spojené.
- Dbajte na pravidelné mazanie častí ktoré to vyžadujú.
- Venujte zvýšenú pozornosť brzdovému systému, stabilizátorom atď.
- Keďže pot je veľmi korozívny, dbajte na to aby neprichádzal do kontaktu s obnaženými časťami na tomto zariadení, hlavne s počítačom. Po použití zariadenie okamžite utrite. Spoje môžu byť čistené vlhkou špongiou. Agresívne a korozívne produkty nesmú byť použité.
- Zariadenie uskladnite na suchom a čistom mieste mimo dosahu detí.

---

### VYHLÁSENIE O ZHODE

---

**Výrobca:**

Chal-Tec GmbH, Wallstraße 16, 10179 Berlin,  
Nemecko.



**Tento produkt je v súlade s nasledujúcimi európskymi normami:**

2011/65/EU (RoHS)  
DIN EN 957

---

## POKYNY K LIKVIDÁCI

---



Podľa Európskeho nariadenia odpadu 2012/19/EÚ tento symbol na výrobku alebo na jeho obale znamená, že výrobok nepatrí do domáceho odpadu. Na základe smernice by sa mal prístroj odovzdať na príslušnom zbernom mieste pre recykláciu elektrických a elektronických zariadení. Zabezpečením správnej likvidácie výrobku pomôžete zabrániť možným negatívnym dopadom na životné prostredie a ľudské zdravie, čo by inak mohol byť dôsledok nesprávnej likvidácie výrobku. Pre detailnejšie informácie o recyklácii tohto výrobku sa obráťte na svoj Miestny úrad alebo na odpadovú a likvidačnú službu Vašej domácnosti.

Váš produkt obsahuje baterky zahrnuté v Európskej smernici 2006/66/EG neumožňuje vyhadzovania bateriek do komunálneho odpadu. Informujte sa o možnostiach zberu batérií. Správny zber a likvidácia batérií pomáha chrániť potenciálne negatívne následky na životné prostredie a ľudské zdravie.