



FCXE 818X WIFI

FCXM 625

Rúry na pečenie

Návod na obsluhu

Obsah

1. VŠEOBECNÉ POKYNY	5
1.1 BEZPEČNOSTNÉ POKYNY	5
1.2 BEZPEČNOSTNÉ POKYNY PRI PRÁCI S ELEKTRINOU	5
1.3 ODPORÚČANIE.....	6
1.4 INŠTALÁCIA.....	6
1.5 ODPADOVÉ HOSPODÁRSTVO A OCHRANA ŽIVOTNÉHO PROSTREDIA.....	6
1.6 PREHLÁSENIE O ZHODE.....	7
2. POPIS SPOTREBIČA	7
2.1 PREHĽAD.....	7
2.2 PRÍSLUŠENSTVO	7
2.3 PRVÉ POUŽITIE	8
3. POUŽITIE RÚRY	8
3.1 POPIS DISPLEJA.....	8
3.2 REŽIM PEČENIA.....	11
4. ČISTENIE A ÚDRŽBA RÚRY	12
4.1 VŠEOBECNÉ POZNÁMKY K ČISTENIU	12
4.2 ÚDRŽBA.....	13
5. RIEŠENIE PROBLÉMOV	15
5.1 ČASTO KLADENÉ OTÁZKY	15
INŠTALÁCIA	16

BEZPEČNOSTNÉ UPOZORNENIA

- VAROVANIE: spotrebič a prístupné diely sú počas používania horúce. Buďte opatrní a nedotýkajte sa horúcich súčastí.
- VAROVANIE: pokiaľ používate gril, prístupné diely sú horúce. Nedovoľte deťom, sa pohybovali v blízkosti spotrebiča.
- VAROVANIE: aby nedošlo k úrazu elektrickým prúdom, pred výmenou žiarovky skontrolujte, či je spotrebič vypnutý.
- VAROVANIE: aby sa zabránilo akémukoľvek nebezpečenstvu vyplývajúceho z náhodného resetovania tepelnej poistky, spotrebič nesmie byť napájaný cez externé vypínacie zariadenie, ako je časovač alebo byť pripojený na obvod napájania, ktorý je pravidelne zapínaný a vypínaný.
- VAROVANIE: pred spustením cyklu automatického čistenia:
 - Vyčistíte dverka rúry;
 - Vlhkou špongiou odstráňte veľké alebo hrubé zvyšky jedla z vnútorného priestoru rúry. Nepoužívajte čistiace prostriedky;
 - Vyberte všetko príslušenstvo a výsuvný rošt (ak sa nachádzajú vo vnútri);
 - Nepoužívajte utierky
- V rúre so sondou do mäsa zatvorte pred čistením otvor pomocou dodanej matice. Otvor majte zatvorený vždy, keď sondu do mäsa nepoužívate.
- Deti do 8 rokov držte mimo dosahu spotrebiča, ak nie sú neustále pod dohľadom.
- Nedovoľte deťom hrať sa so spotrebičom. Tento spotrebič môžu používať deti staršie ako 8 rokov a osoby so zníženými fyzickými, senzorickými alebo mentálnymi schopnosťami alebo bez dostatočných skúseností, ak sú pod dohľadom a boli poučené o použití spotrebiča a možnom riziku.
- Čistenie a údržbu nesmú vykonávať deti bez dozoru.
- Nepoužívajte drsné čističe ani ostré kovové predmety na čistenie skla dveriek rúry, pretože môžete poškriabať povrch a spôsobiť prasknutie skla.
- Pred odstránením odnímateľných častí musí byť rúra vypnutá a po vyčistení skompletovaná podľa návodu.
- Používajte iba takú sondu do mäsa, ktorá je odporúčaná pre túto rúru.
- Nepoužívajte parný čistič.
- Zasuňte zástrčku do zásuvky, ktorá je opatrená tretím kontaktom, ktorý zodpovedá uzemneniu a ktorý musí byť zapojený a funkčný. Pri modeloch bez zástrčky pripojte na kábel štandardnú zástrčku, ktorá je schopná pracovať so zaťažením uvedeným na štítku. Uzemňovací vodič má žltozelenú farbu. Túto operáciu by mal vykonávať príslušne kvalifikovaný odborník. V prípade nekompatibility medzi zásuvkou a zástrčkou spotrebiča požiadajte kvalifikovaného elektrikára o výmenu zásuvky iným vhodným typom. Pripojenie ku zdroju energie je možné taktiež umiestnením všepólového ističa medzi spotrebič a zdroj energie, ktorý je schopný pracovať s maximálnym pripojeným zaťažením a je v súlade s platnou legislatívou. Žltozelený uzemňovací kábel by nemal byť ističom prerušený.

Zásuvka a všepólový istič používané na pripojenia by mali byť ľahko prístupné pri inštalácii spotrebiča.

- Pokiaľ je napájací kábel poškodený, mal by byť nahradený káblom alebo špeciálnym zväzkom dostupným od výrobcu alebo servisného oddelenia. Pokiaľ je kábel poškodený, nechajte ho bezodkladne vymeniť nasledujúcim postupom:
 - Otvorte kryt svorkovnice;
 - Demontujte napájací kábel a nahradte ho podobným káblom, ktorý je kompatibilný so spotrebičom (typ H05VV-F, H05V2V2-F).
- Túto operáciu by mal vykonávať príslušne kvalifikovaný odborník. Uzemňovací vodič (žltozelený) musí byť približne o 10 mm dlhší ako ostatné vodiče. V prípade akýchkoľvek opráv kontaktujte iba oddelenie pre zákazníkov a požadujte použitie originálnych náhradných dielov.
- Nedodržanie vyššie uvedených pokynov môže narušiť bezpečnosť spotrebiča a spôsobiť stratu záruky.
- Pred čistením odstráňte akýkoľvek nadbytočný rozliaty materiál.
- Počas pyrolytického čistiaceho procesu sa môžu povrchy zahriať viac ako obvykle, a preto je potrebné držať deti v bezpečnej vzdialenosti.

1. VŠEOBECNÉ POKYNY

Ďakujeme Vám, že ste si zvolili jeden z našich výrobkov. Pre dosiahnutie najlepších výsledkov s rúrou by ste si mali pozorne prečítať tento návod a uschovať ho pre ďalšie použitie. Pred inštaláciou rúry si zapíšte výrobné číslo, aby ste ho mohli poskytnúť pracovníkom zákazníckeho oddelenia v prípade potreby opravy. Po vybratí rúry z obalu skontrolujte, či nedošlo počas prepravy k jej poškodeniu. Ak máte pochybnosti, rúru nepoužívajte a požiadajte kvalifikovaného technika o radu. Uchovávajte všetok obalový materiál (plastové vrecká, polystyrén, klnice) mimo dosahu detí. Pri prvom zapnutí rúry môžete cítiť zápach dymu, ktorý je spôsobený prvým ohrevom lepidla na izolačných doskách v rúre. To je úplne normálne, a pokiaľ k tomu dôjde, je potrebné počkať, pokiaľ sa dym rozptýli, a až potom vložiť do rúry pokrm. Výrobca nenesie žiadnu zodpovednosť v prípadoch, kedy nebudú dodržané pokyny obsiahnuté v tomto dokumente.



POZNÁMKA: funkcia, vlastnosti a doplnky rúry uvádzané v tomto návode sa budú líšiť v závislosti od modelu, ktorý ste si zakúpili.

1.1 BEZPEČNOSTNÉ POKYNY

Používajte rúru iba na určený účel, ktorým je pečenie potravín; akékoľvek iné použitie, napríklad ako zdroj tepla, je považované za nevhodné a preto nebezpečné. Výrobca nemôže niesť zodpovednosť za prípadné škody vzniknuté nesprávnym či nevhodným používaním.

Použitie akéhokoľvek elektrického spotrebiča predpokladá dodržiavanie niektorých základných pravidiel:

- Neodpájajte napájací kábel zo zásuvky ťahaním;
- Nedotýkajte sa spotrebiča mokrými alebo vlhkými rukami alebo nohami;
- Použitie adaptérov, rozdvojov a predlžovacích káblov nie je odporúčané;
- V prípade zlyhania alebo a/alebo nesprávnej funkcie vypnite spotrebič a nemanipulujte s ním.

1.2 BEZPEČNOSTNÉ POKYNY PRI PRÁCI S ELEKTRINOU

ZAISTITE, ABY ELEKTRICKÉ PRIPOJENIE VYKONÁVAL ELEKTRIKÁR ALEBO KVALIFIKOVANÝ TECHNIK.

Napájací zdroj, ku ktorému je rúra pripojená, musí byť v súlade s právnymi predpismi platnými v krajine, kde je spotrebič inštalovaný.

Výrobca nenesie žiadnu zodpovednosť za prípadné škody spôsobené nedodržaním týchto pokynov. Rúra musí byť pripojená k elektrickej sieti prostredníctvom uzemnenej zásuvky alebo odpojovača s viac pólmí, v závislosti od právnych predpisov platných v krajine inštalácie. Elektrické napájanie je potrebné chrániť vhodnými poistkami a použité káble musia zniest správne napájanie rúry.

PRIPOJENIE

Rúra je dodávaná s napájacím káblom, ktorý by mal byť pripojený iba k elektrickému zdroju s 220 – 240 V AC 50 Hz medzi fázami alebo medzi fázou a nulovým vodičom. Pred pripojením rúry k elektrickej sieti je dôležité skontrolovať:

- Napájacie napätie uvedené na voltmetri;
- Nastavenie odpojovača.

Uzemňovací vodič pripojený k zemniacej svorke rúry musí byť pripojený k zemniacej svorke napájacieho zdroja.

VAROVANIE

Pred pripojením rúry k elektrickej sieti požiadajte kvalifikovaného elektrikára o kontrolu spojitosti zemniacej svorky elektrického napájania. Výrobca nenesie žiadnu zodpovednosť za nehody alebo iné problémy spôsobené nepripojením rúry k zemniacej svorke alebo uzemnením, ktoré má chybnú spojitosť.

POZNÁMKA: pretože rúra môže vyžadovať údržbu, je vhodné myť k dispozícii ďalšiu elektrickú zásuvku, ku ktorej môžete rúru pripojiť po vybratí z priestoru, v ktorom je nainštalovaná. Napájací kábel môže byť nahradený iba servisným technikom alebo technikom s rovnocennou kvalifikáciou.

1.3 ODPORÚČANIE

Po každom použití rúry pomôže minimálne vyčistenie udržať rúru v dokonalej čistote.

Neobkladajte steny rúry hliníkovou fóliou alebo jednorázovou ochranou dostupnou v špecializovaných predajniach.

Pri hliníkovej fólii alebo akejkolvek inej ochrane hrozí pri priamom kontakte s horúcim smaltom riziko tavenia a poškodenia vnútorného smaltu. Aby sa zabránilo nadmernému znečisteniu rúry a výsledným silným dymovým zápachom, odporúčame nepoužívať rúru pri veľmi vysokých teplotách. Je lepšie predĺžiť čas pečenia a mierne znížiť teplotu.

Okrem príslušenstva dodávaného s rúrou odporúčame používať iba nádoby a formy na pečenie odolné proti veľmi vysokým teplotám.

1.4 INŠTALÁCIA

Výrobca nemá žiadnu povinnosť vykonávať inštaláciu. Pokiaľ je požadovaná pomoc výrobcu na opravu škôd spôsobených nesprávnou inštaláciou, na takúto pomoc sa nevzťahuje záruka. Je potrebné dodržať pokyny na inštaláciu, ktoré sú určené pre odborne vyškolených pracovníkov. Nesprávna inštalácia môže spôsobiť ujmu alebo poranenie na osobách, zvieratách alebo veciach. Výrobca nemôže byť za takéto škody alebo poranenia zodpovedný.

Rúra môže byť umiestnená vo výške v stĺpci alebo pod pracovnou doskou. Pred pripavením je potrebné zaistiť dobré vetranie v priestore pre rúru, ktoré umožní správnu cirkuláciu čerstvého vzduchu potrebného pre chladenie a ochranu vnútorných častí. Na základe typu pripavenia vytvorte otvory opísané na predposlednej strane.

1.5 ODPADOVÉ HOSPODÁRSTVO A OCHRANA ŽIVOTNÉHO PROSTREDIA



Tento spotrebič je označený v súlade s európskou smernicou 2012/19/EU o odpade z elektrického a elektronického zariadenia (OEEZ). OEEZ obsahuje ako škodlivé látky (ktoré môžu vyvolať nepriaznivý dopad na životné prostredie), tak aj suroviny (ktoré môžete opakovane využiť). Je potrebné špeciálne zaobchádzanie s OEEZ, aby sa všetky odpady likvidovali správne a bolo možné recyklovať všetky materiály.

Jednotlivci môžu hrať významnú úlohu pri zaistovaní toho, aby sa s OEEZ nestal ekologický problém; je nevyhnutné dodržiavať niektoré základné pravidlá:

- So starými elektrickými a elektronickými zariadeniami sa nesmie zaobchádzať ako s domácim odpadom;
- OEEZ odovzdávajú na príslušné zberné miesta riadené mestskými úradmi alebo registrovanými spoločnosťami.

Vo viacerých štátoch je využívaný systém domáceho odberu veľkých OEEZ od zákazníka.

Keď kupujete nový spotrebič, môžete starý vrátiť predajcovi, ktorý ho musí zadarmo odobrať na princípe kus za kus, pokiaľ ide o zariadenie zodpovedajúceho typu, ktoré má rovnaké funkcie ako dodávané zariadenie.

Šetrnosť a ohľadupnosť k životnému prostrediu. Kedykoľvek je to možné, vyhnite sa predhriatiu rúry a vždy sa ju snažte naplniť. Otvárajte dverka rúry čo najmenej, pretože pri každom otvorení uniká teplo z dutiny. Pre výraznú úsporu energie vypnite rúru 5 až 10 minút pred plánovaným koncom pečenia a využite zostatkové teplo, ktoré rúra naďalej generuje. Udržiavajte tesnenie v čistote, aby nedochádzalo k unikaniu tepla z rúry. Ak máte hodinovú tarifu, program „Oneskorené pečenie“ vplýva na úsporu energie presunutím času prípravy na zvýhodnenú sadzbu za elektrinu.

1.6 PREHLÁSENIE O ZHODE

Časti tohto spotrebiča, ktoré môžu byť v kontakte s potravinami zodpovedajú predpisom EEC Smernice 89/109.

Umiestnením značky **CE** na produkt deklarujeme na vlastnú zodpovednosť zhodu so všetkými požiadavkami EÚ, ktoré sa týkajú bezpečnosti, zdravia a životného prostredia, ktoré sú zakotvené v legislatíve a týkajú sa daného produktu.

2. POPIS SPOTREBIČA

2.1 PREHLAD



1. Ovládací panel
2. Úrovne zasunutia (pozdĺžny drôtený rošt, ak je súčasťou dodávky)
3. Kovový rošt
4. Odkvapkávací plech
5. Ventilátor (za oceľovou doskou)
6. Sonda na mäso
7. Dvierka rúry

2.2 PRÍSLUŠENSTVO

1 Kovový rošt



Drží plechy na pečenie a nádoby.

2 Plech na odkvapkávanie



Zhromažďuje zvyšky, ktoré odkvapkávajú počas pečenia potravín na roštach.

3 LED VISION

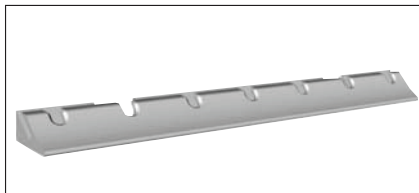

Je to systém osvetlenia, ktorý nahrádza klasické «žiarovky». 14 LED (pri nepyrolytických modeloch) alebo 10 vysokovýkonných LED (pri pyrolytických modeloch) je integrovaných v dvierkach rúry. Tieto ponúkajú kvalitné osvetlenie, umožňujúce jasné zobrazenie vnútra rúry bez tieňov na všetkých úrovniach.

Výhody:

Tento systém ponúka výnimočné osvetlenie vnútra rúry, má dlhšiu životnosť ako klasické žiarovky, ľahšiu údržbu a hlavne šetrí energiu.

- Optimálny pohľad
- Dlhá životnosť
- Veľmi nízka spotreba energie, -95% v porovnaní s klasickými žiarovkami

2.3 PRVÉ POUŽITIE

PRVÉ ČISTENIE

Vyčistite rúru pred prvým použitím. Utrite vonkajší povrch rúry vlhkou utierkou. Príslušenstvo a vnútro rúry utrite roztokom horúcej vody a umývacieho prostriedku. Nastavte prázdnu rúru na maximálnu teplotu a nechajte zapnutú približne 1 hodinu, týmto odstránite zvyšky pachov z výroby. Potom miestnosť dobre vyvetrajte.

3. POUŽITIE RÚRY

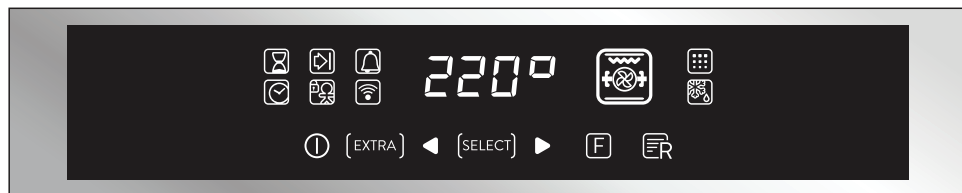

3.1 POPIS DISPLEJA



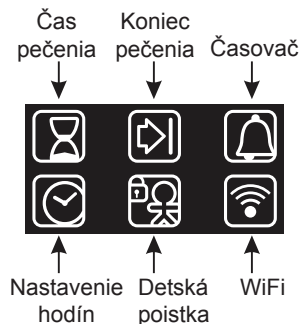

ZAPNUTIE/VYPNUTIE (power button icon) → Pomocou tohto tlačidla sa rúra zapína a vypína.



Pokiaľ je rúra vypnutá, na displeji sa zobrazujú hodiny. Pokiaľ nie je rúra aktívna, všetky funkcie sú dostupné, okrem času pečenia a konca pečenia. Pokiaľ nie sú hodiny nastavené, rúra nepracuje: displej bliká, zobrazuje „12:00“ a jediné funkčné tlačidlo je Extra. Pomocou tlačidla Extra môžete nastaviť nasledujúce funkcie:

FUNKCIE	AKO AKTIVOVAŤ	AKO VYPNÚŤ	ČO TO ROBÍ	VÝHODY
ČAS PEČENIA 	<p>Pozn.: môže byť nastavená len s aktívnym programom pečenia.</p> <p>Stlačte dvakrát tlačidlo „EXTRA“ a nastavte čas pomocou „+“ a „-“.</p> <p>Potom ju potvrdte stlačením tlačidla „SELECT“. Na displeji sa zobrazí „00:00“, pokiaľ nebol zadán žiadny čas pečenia, inak sa bude zobrazovať zvyšný čas.</p>	<p>Ak chcete upraviť pečenie pred nastaveným časom, stlačte dvakrát „EXTRA“ a upravte čas pečenia podľa potreby pomocou „<“ a „>“.</p> <p>Potom stlačte ešte raz „SELECT“.</p> <p>Ak chcete čas pečenia zrušiť, nastavte displej na „00:00“.</p>	<p>Keď program skončí, rúra sa vypne a na displeji sa zobrazí „END“ (Koniec) (ikona programu pečenia zostane svietiť), pokiaľ nebude stlačené jediné funkčné tlačidlo, vypínač. Po skončení programu sa rozoznie akustický signál.</p>	<p>Po skončení pečenia sa rúra automaticky vypne a niekoľko sekúnd bude znieť akustický signál.</p>
KONIEC PEČENIA 	<p>Pozn.: môže byť nastavená len s aktívnym programom pečenia.</p> <p>Niekoľkokrát stlačte tlačidlo „EXTRA“, pokiaľ sa nerozsvieti ikona, nastavte koniec pečenia pomocou „<“ a „>“ a potvrdte stlačením „SELECT“.</p> <p>Niekoľkokrát stlačte tlačidlo „EXTRA“, pokiaľ sa nerozsvieti ikona, nastavte koniec pečenia pomocou „<“ a „>“ a potvrdte stlačením „SELECT“.</p> <p>Čas pečenia je vypočítaný automaticky.</p>	<p>Ak chcete zmeniť koniec pečenia pred nastaveným časom, niekoľkokrát stlačte tlačidlo „EXTRA“, pokiaľ sa nerozsvieti ikona, nastavte požadovaný koniec pečenia pomocou „<“ a „>“ a potvrdte stlačením „SELECT“.</p> <p>Ak chcete koniec pečenia zrušiť, nastavte displej na „00:00“.</p>	<p>Keď program skončí, rúra sa vypne a na displeji sa zobrazí „END“ (Koniec) (ikona programu pečenia zostane svietiť), pokiaľ nebude stlačené jediné funkčné tlačidlo, vypínač. Po skončení programu sa rozoznie akustický signál.</p>	<p>Táto funkcia sa používa na pečenie, ktoré môže byť naplánované predom. Pokiaľ je nastavený program pečenia, bude zrušený po stlačení „F“.</p> <p>Ak je nastavené odložené pečenie, rúra sa vypne a na displeji sa zobrazí aktuálny čas. Ikony programu pečenia, času pečenia a konca pečenia budú pritom svietiť.</p> <p>Ak je nastavený program pečenia, stlačením „<“ a „>“ môžete zobraziť a upraviť nastavené parametre: pri prvom dotyku sa zobrazí prevádzková teplota, zatiaľ čo pri druhom dotyku budete môcť túto teplotu upraviť.</p>
ČASOVAČ 	<p>Na displeji sa zobrazí „00:00“, pokiaľ nebol zadán žiadny čas, alebo zvyšný čas, pokiaľ už bol čas zadán.</p> <p>Niekoľkokrát stlačte tlačidlo „EXTRA“, pokiaľ sa nerozsvieti ikona, nastavte čas pomocou „<“ a „>“ a potvrdte stlačením „SELECT“.</p>	<p>Ak chcete zmeniť časovač, stlačte niekoľkokrát tlačidlo „EXTRA“, kým sa nerozsvieti ikona, upravte čas pečenia podľa potreby pomocou „<“ a „>“ a potvrdte stlačením „SELECT“.</p>	<p>Táto funkcia aktivuje výstrahu, ktorá znie počas niekoľkých sekúnd po uplynutí nastaveného času (táto funkcia nevypína rúru).</p>	<p>Časovač funguje bez ohľadu na to, či je rúra zapnutá.</p>

FUNKCIE	AKO AKTIVOVAŤ	AKO VYPNÚŤ	ČO TO ROBÍ	VÝHODY
NASTAVENIE HODÍN 	Pri prvom zapnutí sa displej rozsvieti a zobrazí „12:00“. Ak chcete upraviť čas, niekoľkokrát stlačte tlačidlo „EXTRA“, pokiaľ sa nerozsvieti ikona, nastavte čas pomocou „<“ a „>“ a potvrďte stlačením „SELECT“.		Umožňuje nastaviť čas, ktorý sa zobrazuje na displeji.	Výstraha funguje bez ohľadu na to, či je rúra zapnutá.
DETSKÁ POISTKA 	Niekoľkokrát stlačte tlačidlo „EXTRA“, pokiaľ sa nerozsvieti ikona, a následne „<“ alebo „>“ aktivujete túto funkciu: na displeji sa zobrazí ON (Zapnuté); potvrďte stlačením „SELECT“.	Niekoľkokrát stlačte tlačidlo „EXTRA“, pokiaľ sa nerozsvieti ikona, a následne „<“ alebo „>“ deaktivujete túto funkciu: na displeji sa zobrazí OFF (Vypnuté); potvrďte stlačením „SELECT“.	Pokiaľ je funkcia aktívna, pre jej deaktiváciu môžete použiť iba tlačidlo „EXTRA“ a tlačidlo „ON/OFF“ (Vypínač).	Táto funkcia je užitočná v domácnosti, kde sú malé deti.

WiFi (závisí od modelu rúry) → Stlačenie tlačidla „EXTRA“ na displeji časovača umožňuje otvorenie ponuky Wi-Fi. V ponuke Wi-Fi môžete stlačením tlačidiel „< >“ vybrať:

- **Off (Vypnuté):** Wi-Fi je vypnuté; rúru nie je možné ovládať prostredníctvom aplikácie.

- **On (Zapnuté):** Wi-Fi je zapnuté a rúru môžete ovládať iba prostredníctvom aplikácie. Znamená to, že funkciu pečenia, recepty a teplotu nie je možné voliť z displeja. Dostupná je iba ponuka Wi-Fi po stlačení tlačidla „EXTRA“. Rúru môžete vypnúť vypínačom, avšak ju nemôžete opäť zapnúť prostredníctvom displeja, ale len prostredníctvom aplikácie.

- **Reset:** Toto nastavenie sa používa na registráciu rúry pri prvom pripojení k vašej sieti Wi-Fi a na resetovanie aktuálneho pripojenia Wi-Fi a umožnenie novej registrácie. Hneď ako je nastavenie zvolené, spotrebič vám poskytne 5 minút na dokončenie procesu registrácie. Počas tohto procesu nie je funkcia pečenia, recepty a nastavenie teploty dostupné z displeja. Dostupná je iba ponuka Wi-Fi po stlačení tlačidla „EXTRA“. Rúru môžete vypnúť vypínačom, avšak ju nemôžete opäť zapnúť prostredníctvom displeja, ale len prostredníctvom aplikácie. Ak chcete opustiť proces registrácie/resetovania prostredníctvom displeja, stlačte tlačidlo „EXTRA“ a potom pomocou tlačidiel „< >“ vyberte „OFF“ (Vypnuté). Po 5 minútach spotrebič automaticky opustí proces registrácie/resetovania.

- **Read (Čítať):** Rúra odosiela svoj stav do aplikácie, ale nemôže byť ovládaná na diaľku. Aby to bolo možné, je potrebné rúru najskôr zaregistrovať.

Pokiaľ nie je Wi-Fi konfigurované, je možné vybrať iba medzi možnosťami „OFF“ (Vypnuté) a „RESET“. Po pripojení rúry k Wi-Fi je predvolený čas pečenia 5 hodín, avšak používateľ ho môže zmeniť.

Registrácia k Wi-Fi:

Ak chcete registrovať spotrebič pre Wi-Fi, stlačte tlačidlo „EXTRA“ na displeji, pokiaľ sa nerozsvieti ikona Wi-Fi, a potom vyberte „RESET“ stlačením „< >“. Potom je potrebné postupovať podľa pokynov v aplikácii. Hneď ako je nastavenie zvolené, rúra vám poskytne 5 minút na dokončenie procesu registrácie.

Ikona Wi-Fi

- Ikona nesvieti: Wi-Fi je vypnuté.

- Ikona bliká v intervaloch 1 sekundy: rúra je prístupná pre vašu Wi-Fi a môžete ju zaregistrovať. Pokiaľ nebola registrácia úspešná, ikona Wi-Fi po 5 minútach zhasne.

- Ikona trvalo svieti: rúra je pripojená k vášmu Wi-Fi smerovaču.

- Ikona sa na 3 sekundy rozsvieti a na 1 sekundu zhasne: rúra sa pokúša pripojiť k vášmu Wi-Fi smerovaču.

- Ikona sa na 1 sekundu rozsvieti a na 3 sekundy zhasne: rúra je v režime „Iba na čítanie“.



CANDY SIMPLY-FI:

Pre podrobnejšie informácie o SPÔSOBE PRIPOJENIA vášho simply-Fi spotrebiča a SPÔSOBE POUŽITIA najlepším spôsobom navštívte stránku <http://www.candysimplyfi.com> alebo navštívte príslušnú stránku zákazníckeho servisu simply-Fi <http://simplyfiservice.candy-hoover.com>

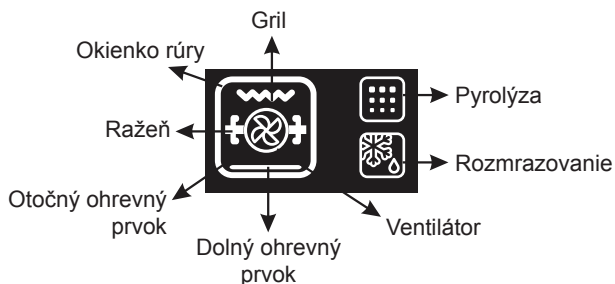







NASTAVENIE JAZYKA → Jazyk môžete nastaviť, keď je rúra vypnutá stlačením tlačidiel „EXTRA“ a „SELECT“ súčasne na 3 sekundy. Aktuálny jazyk sa zobrazí na displeji a môžete ho zmeniť stlačením „<“ alebo „>“ a potvrdiť stlačením tlačidla „SELECT“. Dostupné jazyky sú: taliančina, angličtina, francúzština a nemčina.

SELECT → Všetky výbery musia byť potvrdené. Pokiaľ nebude výber potvrdený do 15 sekúnd, bude zrušený. Výberom inej ponuky bude akýkoľvek nepotvrdený výber zrušený.

IKONA „HOT“ → Pokiaľ je po dokončení programu pečenia alebo po vypnutí rúra stále horúca, na displeji sa bude striedavo zobrazovať aktuálny čas a správa „HOT“ (HORÚCE) v intervaloch 3 sekundy.

3.2 REŽIM PEČENIA

Ovládač funkcií	T °C predvolená	T °C rozmedzie	Funkcia (v závislosti od modelu)
			SVETLO: Zapne svetlo v rúre.
	40	40 ÷ 40	ROZMRAZOVANIE: Ak je ovládač nastavený do tejto polohy. Ventilátor rozptyľuje vzduch izbovej teploty okolo zmrazeného pokrmu a tak ho za niekoľko minút rozmrazí bez toho, aby sa akokoľvek zmenil obsah proteínov v pokrme.
	180	50 ÷ 240	PEČENIE S VENTILÁTOROM: Odporúčame používať túto metódu pre hydinu, cestoviny, ryby a zeleninu. Teplo preniká do pokrmu lepšie a skráti sa taktiež čas pečenia a predhrevu. Môžete piecť rôzne pokrmy zároveň s rovnakou prípravou alebo bez prípravy v jednej alebo viac pozíciách. Táto metóda pečenia zaisťuje rovnomernú distribúciu tepla a zabraňuje zmiešaniu vône. Pri súčasnom pečení viac pokrmov nastavte o desať minút dlhší čas.
	210	50 ÷ 240	

Ovládač funkcií	T °C predvolená	T °C rozmedzie	Funkcia (v závislosti od modelu)
	220	50 ÷ 280	KONVENČNÉ PEČENIE: Používajú sa súčasne horné aj dolné ohrevné telesá. Predhrievajte rúru počas 10 minút. Táto metóda je ideálna pre akékoľvek tradičné pečenie. Na prípravu červeného mäsa, hovädzieho pečeného, jahňacieho stehna, diviny, chleba, pokrmov vo fólii (papillotes), lístkového cesta. Umiestnite pokrm a nádobu na rošt do strednej polohy.
	220	50 ÷ 230	VENTILÁTOR + DOLNÝ OHREV: Dolné ohrevné teleso sa používa spolu s ventilátorom, ktorý rozptyľuje vzduch vo vnútri rúry. Táto metóda je ideálna pre šťavnaté ovocné koláče, tortičky, quiche a paštéty. Zabraňuje vysušaniu pokrmu a podporuje kvasenie v chlebovom ceste a iných pokrmoch pečených zospodu. Umiestnite rošt do dolnej polohy.
	200	150 ÷ 220	GRIL S PODPOROU VENTILÁTORA: Používajte turbo-gril so zatvorenými dvierkami. Horné ohrevné teleso sa používa spolu s ventilátorom, ktorý rozptyľuje vzduch vo vnútri rúry. Predhrev je nevyhnutný pri tmavom mäse, ale nie pri bielom mäse. Ideálny na pečenie pokrmov s veľkou hrúbkou, celých kusov ako je pečené bravčové, hydina atď. Umiestnite pokrm určený na grilovanie priamo do stredu roštu v strednej polohe. Zasuňte pod rošt odkvapkávaci plech pre zachytenie šťavy. Zaisťte, aby nebol pokrm veľmi blízko grilu. V polovici pečenia pokrm obráťte.
	L3	L1 ÷ L5	GRIL: Používajte gril so zatvorenými dvierkami. Horné ohrevné teleso sa používa samostatne a môžete upravovať teplotu. Rozohriatie telies vyžaduje 5 minút predhrievania. Úspech je zaručený pre grily, kebaby a pokrmy s kôrkou. Biele mäso sa umiestňuje ďalej od grilu; čas pečenia je dlhší, ale mäso bude chutnejšie. Tmavé mäso a rybie filety môžete ukladať na rošt nad odkvapkávaci plech. Rúra má 2 polohy grilu: Gril: 2140 W Barbecue: 3340 W
	210	50 ÷ 230	DOLNÝ OHREV: Použitie dolného ohrevného telesa. Ideálne na pečenie všetkých múčnikov. Použite pre torty, slané koláče a na prípravu, ktorá vyžaduje vyššiu teplotu zospodu.
	180	150 ÷ 220	Funkcia „ECO“ vám umožňuje zdravšiu prípravu pokrmov vďaka zníženiu množstva tuku alebo oleja. Využitím grilu a ventilátora v kombinácii s pulzujúcim cyklom vzduchu zostane zachovaný obsah vlhkosti v potravine, povrch bude grilovaný a za kratší čas bez negatívneho vplyvu na chuť. Je vhodná hlavne na pečenie mäsa, zeleniny a omelety. Cyklus pulzného vzduchu udržiava vlhkosť v rúre a v potravine, čo uchováva nutričné hodnoty a zaisťuje rýchly a rovnomerný proces prípravy. Vyskúšajte všetky vaše recepty a znížte bežne používané množstvo dresingu a zažite ľahkosť tejto novej funkcie!

* Testované v súlade s normou CENELEC EN 60350-1, používanou na definovanie energetickej triedy.

4. ČISTENIE A ÚDRŽBA RÚRY

4.1 VŠEOBECNÉ POZNÁMKY K ČISTENIU

Životnosť spotrebiče môžete predĺžiť prostredníctvom pravidelného čistenia. Pred vykonaním manuálneho čistenia počkajte, až kým rúra vychladne. Nikdy nepoužívajte pri čistení drsné čistiace prostriedky, drôtenku alebo ostré predmety. Predídete tak neopraviteľnému poškodeniu smaltovaných dielov. Používajte iba čistiace prostriedky na báze vody, mydla alebo bielicla (čpavok).

SKLENENÉ DIELY

Odporúčame čistiť sklenené okienko savou kuchynskou utierkou po každom použití rúry. Ak chcete odstrániť odolnejšie škvvrny, môžete použiť dobre vyžmýkanú špongiu napustenú čistiacim prostriedkom a potom opláchnuť vodou.

TESNENIE OKIENKA RÚRY

Ak je tesnenie znečistené, môžete ho vyčistiť miere navlhčenou špongiou.

PRÍSLUŠENSTVO

Príslušenstvo vyčistíte pred oplachovaním a sušením mokrú mydlovou špongiou: nepoužívajte abrazívne čistiace prostriedky.

PLECH NA ODKVAPKÁVANIE

Po použití grilu vyberte plech z rúry. Vylejte z plechu horúci tuk, nechajte plech vychladnúť a umyte ho v teplej vode pomocou špongie a čistiaceho prostriedku.

Pokiaľ stále zostávajú masťné škvvrny, ponorte plech do vody a čistiaceho prostriedku.

Taktiež môžete plech umyť v umývačke riadu alebo použiť saponát na čistenie rúry.

Nikdy nedávajte znečistený plech späť do rúry.

4.2 ÚDRŽBA

DEMONTÁŽ A ČISTENIE BOČNÝCH STIEN RÚRY

1. Odskrutkujte skrutku proti smeru hodinových .
2. Vyberte bočnice vytiahnutím smerom ku sebe.
3. Vyčistite bočnice v umývačke riadu alebo mokrú špongiou a potom ich ihneď vysušte.
4. Po vyčistení dajte bočnice späť, nasadte späť skrutky a poriadne ich dotiahnite.

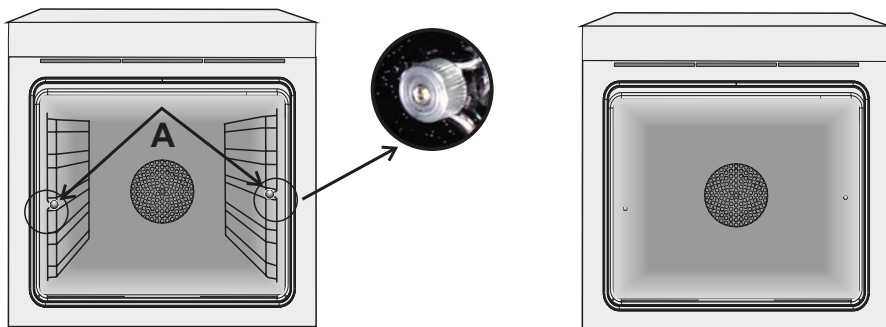

DEMONTÁŽ OKIENKA RÚRY

1. Otvorte predné okienko.
2. Otvorte sorky krytu závesu na pravej a ľavej strane predného okienka stlačením smerom dole.
3. Vráťte okienko späť vykonaním predchádzajúceho postupu v opačnom poradí krokov.

DEMONTÁŽ A ČISTENIE SKLENENÝCH DVIEROK

1. Otvorte dvierka rúry.

2.3.4. Zaisťte závesy, vyskrutkujte skrutky a demontujte horný kovový kryt vyťahnutím smerom hore.

5.6. Vyberte opatrne sklo z dvierok rúry (pozn: pri pyrolytických rúrach vyberte taktiež druhé a tretie sklo (ak sú osadené)).

7. Na konci čistenia alebo výmeny diely opäť zostavte vykonaním krokov v opačnom poradí.

Na všetkých sklách musí byť čitateľný znak „PYRO“ umiestnený na ľavej strane dvierok blízko ľavého bočného závesu. Tak bude natlačený štítek prvého skla vnútri dvierok.

1.



5.

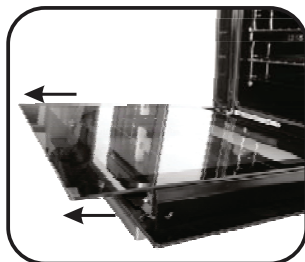

2.

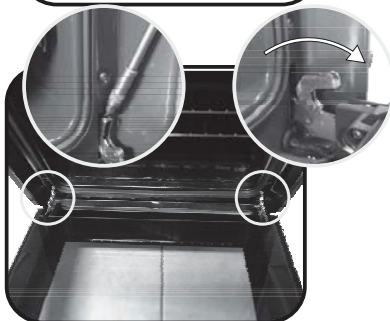

6.

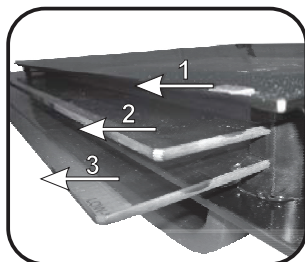

3.

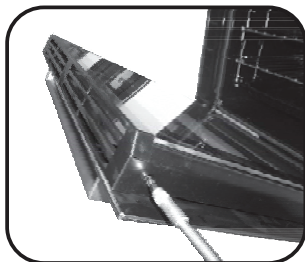

7.

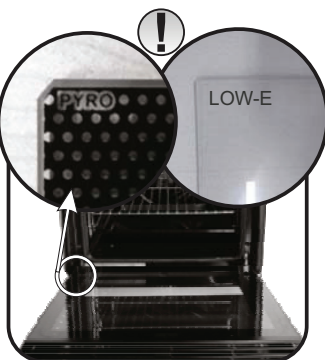

4.

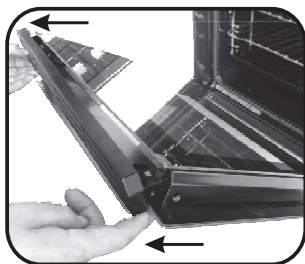

5. RIEŠENIE PROBLÉMOV

5.1 ČASTO KLADENÉ OTÁZKY

PROBLÉM	MOŽNÁ PRÍČINA	RIEŠENIE
Rúra sa nezahrieva.	Nie sú nastavené hodiny.	Nastavte hodiny.
Rúra sa nezahrieva.	Je aktívna „Detská poistka“.	Deaktivujte „Detskú poistku“.
Rúra sa nezahrieva.	Funkcia pečenia a teplota neboli nastavené.	Uistite sa, že potrebné nastavenia sú správne.
Žiadna reakcia dotykového používateľského rozhrania.	Para alebo kondenzácia na paneli používateľského rozhrania.	Vyčistite panel používateľského rozhrania handričkou z mikrovláken a odstráňte kondenzát.

INŠTALÁCIA

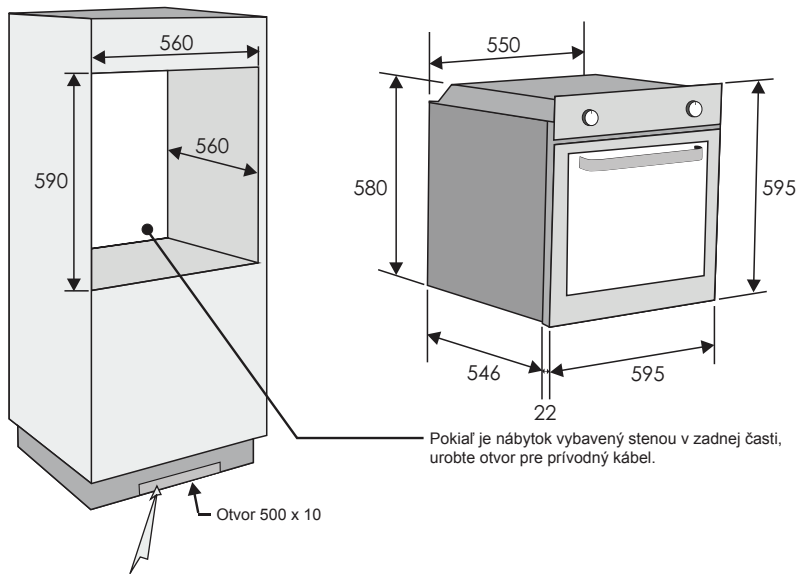

Otvor 500 x 45

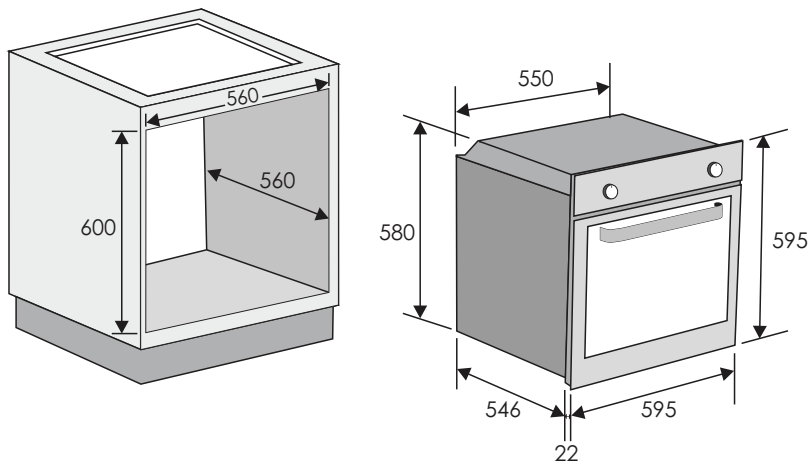
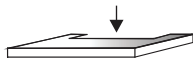

Výrobca nezodpovedá za tlačové chyby v návode. Vyhradujeme si právo na zmeny spotrebiča podľa potreby, vrátane údajov spotreby, bez vplyvu na bezpečnosť alebo funkciu.

Informácie o likvidácii opotrebovaného elektrického zariadenia (súkromné domácnosti)



Tento symbol na produktoch a/alebo na priložených dokumentoch znamená, že sa pri likvidácii nesmú elektrické a elektronické zariadenia miešať so všeobecným domácim odpadom.

V záujme správneho obhospodarovania, obnovy a recyklácie odveďte, prosím, tieto produkty na určené zberné miesta, kde budú prijaté bez poplatku. V niektorých krajinách je možné tieto produkty vrátiť priamo miestnemu maloobchodu v prípade, ak si objednáte podobný nový výrobok.

Správna likvidácia týchto produktov pomôže ušetriť hodnotné zdroje a zabrániť možným negatívnym vplyvom na ľudské zdravie a prostredie, ktoré môžu inak vzniknúť v dôsledku nesprávneho zaobchádzania s odpadom. Bližšie informácie o najbližšom zbernom mieste získate na miestnom úrade.

V prípade nesprávnej likvidácie odpadu môžu byť uplatnené pokuty v súlade s platnou legislatívou.

Pre právnické osoby v Európskej únii

Ak potrebujete zlikvidovať opotrebované elektrické a elektronické zariadenia, bližšie informácie získate od svojho miestneho predajcu alebo dodávateľa.

Informácie o likvidácii v krajinách mimo Európskej únie

Tento symbol je platný len v Európskej únii. Ak si želáte zlikvidovať toto zariadenie, obráťte sa na miestny úrad alebo predajcu a poinformujte sa o správnom spôsobe likvidácie tohto typu odpadu.